

# LBX



 **LEXUS**  
EXPERIENCE AMAZING

# LBBX

Znamki Lexus že skoraj 20 let pripada vodilna vloga v svetu avtomobilske elektrifikacije. V vsem tem času smo izdelali več kot 2,5 milijona samopolnilnih hibridnih vozil, ki jih poleg prijaznosti do okolja odlikujejo tudi drzno oblikovanje, prefinjena izdelava ter izjemni kakovost in zanesljivost.

Na vse to smo zelo ponosni. A za nas zmogljivosti ne predstavljajo le številke, ki opredeljujejo tehnične podatke. Elektrifikacijo razumemo onkraj zmogljivih motorjev in baterij. To je priložnost, da ustvarjamo novo obliko vozniškega užitka, ki izboljšuje in olepšuje vsak dan, vsako potovanje pa napolni s samozavestjo, brezskrbnostjo, varnostjo, nadzorom in udobjem.

Spoznajte urbanega športnega terenca LBBX. To je naš najbolj kompakten avtomobil do zdaj. Odlikujeta ga neformalni značaj in agilna vožnja. LBBX je zasnovan kot odsev vašega življenjskega sloga, hkrati pa je rezultat naše zaveze, da bo vsak dan še bolj izjemen. Zato vas vabimo, da sedete v novega športnega terenca LBBX in v trenutku boste spoznali, kaj smo imeli v mislih.

To je Lexus Electrified.

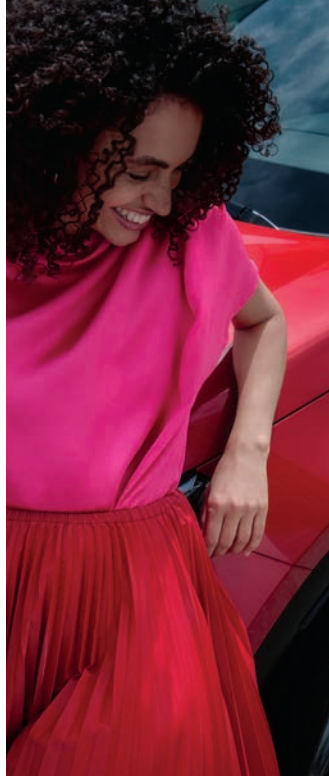

04.

NA DRUGI STRANI OBIČAJNEGA

08.

LBX ELEGANT

10.

LBX RELAX

12.

LBX EMOTION

14.

LBX COOL

16.

LBX CONNECTED

18.

RAZLIČICE

20.

BARVE

22.

PAKETI OPREME

28.

ZNAČILNOSTI

34.

TEHNOLOGIJA

44.

DODATKI

46.

TEHNIČNI PODATKI

48.

BODITE NAŠ GOST

»Na začetku smo si zadali cilj, s katerim smo želeli preseči predsodek, da je majhno vredno manj. Ustvarili smo elektrificiran luksuzni avtomobil, v katerem se prefinjena oblika prepleta z elegantno sproščeno vožnjo.«

KUNIHICO ENDO, GLAVNI INŽENIR LBX

# NA DRUGI STRANI OBIČAJNEGA

TUDI ZA USTALJENA PREPRIČANJA IN MIŠLJENJA NI NUJNO,  
DA TRAJAJO VEČNO.

S povsem novim urbanim športnim terencem LBX smo želeli na novo definirati, kako je videti kompaktni avtomobil. Hkrati pa nekaterih stvari ni smiselno spreminjati, ne nazadnje je LBX še vedno Lexus. A prepričali vas bodo drzno oblikovanje, prefinjena in agilna vožnja, samopolnilni pogonski sklop\* in izjemno razkošje.

## EN AVTOMOBIL, ŠTIRI RAZLIČICE

LBX je zasnovan s štirimi različnimi paketi opreme, s katerimi lahko na najboljši način izrazite svojo osebnost. ELEGANT izraža subtilno eleganco, RELAX odlikuje brezčasnost, EMOTION poudarja živahnost, COOL pa prisega na individualnost.

## VOZNIŠKA DINAMIKA

Za športnega terenca LBX smo povsem na novo zasnovali samopolnilni hibridni pogonski sklop, s katerim smo povečali moč in zmanjšali porabo goriva. Tako smo dosegli odziven vozniški podpis, ki v urbanem okolju omogoča povsem električno vožnjo, na odprtih cestah ga odlikuje odlična vodljivost. Na ta način učinkovito odpravlja vse skrbi, povezane z dosegom, ki so značilne za večino povsem baterijsko-električnih vozil. Čeprav je LBX najmanjši Lexus do zdaj, je opremljen z najsodobnejšo tehnologijo, ki sicer poganja tudi njegove večje brate. Varnostni paket Lexus Safety System + vključuje številne asistenčne sisteme, ki olajšujejo vožnjo, zmanjšujejo obremenitev in omogočajo izjemen užitek v vožnji.

LBX. Vse, kar pričakujete od avtomobila znamke Lexus.

\* Združuje moč visokozmogljivega bencinskega motorja in enega ali več elektromotorjev. Samopolnilni hibridni znamke Lexus se med vožnjo polnijo sami, hkrati pa za polnjenje izkoriščajo energijo, ki nastaja pri upočasnjevanju in zaviranju. To pomeni, da baterije nikoli ni treba polniti prek zunanega vira energije, hkrati pa je odveč vsaka skrb glede dosega. Več informacij je na voljo na [www.lexus.si](http://www.lexus.si)





LEXUS

LBX

LBX







# ELEGANCA, KI PRIVLAČI POGLEDE.

ZMES IZJEMNE IZDELAVE IN TEHNOLOGIJE JE VIR  
PREFINJENOSTI ŠPORTNEGA TERENCA LBX ELEGANT.

Podrobnosti so tiste, ki ustvarjajo pomembno razliko. V tem duhu je zasnovan enotni vretenasti zračnik, ki kljub svoji novi in sveži zasnovi razkriva, da gre za avtomobil znamke Lexus. Nizko spuščen pokrov motorja soustvarja eleganten videz, hkrati pa vozniku zagotavlja odličen pregled nad dogajanjem na cesti. Tudi zaradi izrazitih žarometov LED je LBX avtomobil odločnega videza. Vse to so prvine podobe, ki ji naši oblikovalci rečejo odločen videz.

## OBLIKA IN FUNKCIJA

Tudi odpiranje vrat je lahko elegantno. En sam gib in že ste notri. To je bistvo elektronskega sistema odpiranja vrat e-Latch. Potem se namestite v veganske sedeže iz tkanine Tahara, ki so na voljo v peščeni ali gozdno rjavi barvi. Poleg izjemnega videza navdušujejo tudi s svojo obliko in oprijemom, ki se še posebej občuti med dinamično vožnjo po ovinkasti cesti. Sistem Climate Concierge pa zagotavlja neodvisen nadzor temperature za sovoznika in voznika.

LBX uživa tudi na odprti cesti. Čeprav mu pripada sloves najbolj kompaktnega avtomobila znamke Lexus do zdaj, ga odlikujeta nekoliko podaljšana medosna razdalja in nizko težišče. Prav zato ponuja kakovostno in udobno vožnjo, ki je značilna za večje avtomobile premijskega razreda. Pozornost do podrobnosti še zdaleč ni samo površinska. Podvozne plošče so opremljene s posebnimi vdolbinicami, ki spominjajo na žogice za golf. In če verjamete ali ne, te male vdolbinice izboljšujejo stabilnost vozila med vožnjo.

## OMOTENAŠI V GIBANJU.

Omotenaši je starodobna japonska filozofija gostoljubja, ki temelji na predvidevanju potreb gostov, še preden se te sploh pojavijo. V tem duhu so zasnovani tudi avtomobili znamke Lexus. Našo gostoljubnost boste najprej spoznali že ob obisku našega razstavnega salona. In seveda tudi, ko boste sedli v novega športnega terenca LBX, pri katerem boste lahko kar na daljavo nastavili temperaturo klimatske naprave in odmrznili vetrobransko steklo. Brisalci se, kadar niso v uporabi, skrivajo v varno zavetje in prenehajo delovati, ko se odprejo katerakoli sprednja vrata, s tem pa preprečijo pršenje pri vstopu ali izstopu iz avtomobila. Varnostne luči pa ostanejo prižgane 15 sekund po zaklepanju ali odklepanju vrat.

In lahko bi nadaljevali. Še in še.

A menimo, da boste želeli LBX odkriti sami.

# SPROSTITEV. VEDNO ZAGOTOVLJENA.

LBX RELAX V VSAKO POTOVANJE VNAŠA OBČUTEK  
DOBREGA POČUTJA.

Dinamična enobarvna zunanost, prijeten zvok zapiranja vrat, polanilinsko usnjeno oblazinjenje s šivi Tatami. LBX Relax ponuja pomirjajoče okolje za začetek vsakega potovanja. Kokpit Tazuna, ki je ustvarjen okoli voznika, ima vse nadzorne elemente pri roki. Potniki v drugi vrsti pa so nameščeni na nekoliko dvignjenih sedežih, s katerih lahko uživajo v čudovitem in nemotenem pogledu skozi vetrobransko steklo. Celotno zrak je prečiščen, saj je sistem Climate Concierge opremljen s tehnologijo Nanoe™X<sup>1</sup>, ki preprečuje vdor škodljivih snovi in neprijetnih vonjav, hkrati pa zagotavlja odišavljen prostor in celo navlaži vašo kožo.

## POVSEM TIHO. RAZEN, ČE ŽELITE GLASNEJE.

Samopolnilni hibridni pogonski sklop znamke Lexus v urbanem okolju omogoča povsem električno vožnjo, s katero zmanjšuje onesnaževanje zraka in nastajanje hrupa. Aktivni nadzor hrupa in dušenje treslajev ustvarjata tudi povsem mirno vzdušje v potniški kabini. Tišina ne bo nikoli prekinjena, razen, če to ni vaša izrecna želja. Ko vaše potovanje potrebuje zvočno spremljavo, nastopi sistem avdiosistema Mark Levinson® Premium s 13 zvočniki, ki ustvari izjemno vzdušje potujoče koncertne dvorane.

## SPROSTITUTE SE. VEDNO STE V DOBRIH ROKAH.

LBX v vsakem trenutku ustvarja sproščujočo vožnjo. Najnovejša generacija varnostnega paketa Lexus Safety System + zagotavlja podporo vozniku, nenehno spremlja dogajanje na cesti, vas opozarja na nevarnost in po potrebi tudi ukrepa. Hkrati pa vedno misli tudi na druge udeležence v prometu, med drugim ponuja pomoč pri varnem izstopu iz vozila in preprečuje odpiranje vrat, ko se od zadaj približujejo druga vozila ali kolesarji.

## PREPROSTO MANEVRIRANJE

Kompaktna zasnova omogoča izjemno okretnost. Za lažjo in bolj učinkovito vožnjo v zaprtih prostorih pa monitor panoramskega pogleda ustvari virtualno 3D-sliko avtomobila, s katero pomaga pri natančnem manevriranju. Če niste ljubitelj parkiranja, lahko izstopite iz avtomobila in vklopite sistem daljinskega parkiranja, s katerim lahko svoj avtomobil spravite tudi v dokaj tesno parkirno mesto.

Na cilj boste vedno prispeli povsem spočiti in sproščeni, hkrati pa se boste veselili vrnitve.

Seznam standardne in opcijske opreme ter tehnični podatki športnega terenca LBX Relax so zapisani na straneh 46-51.

<sup>1</sup> nanoe™ in nanoe™ X sta blagovni znamki družbe Panasonic Holdings Corporation.









# POUDAREK VAŠIH EMOCIJ

LBX EMOTION IZ VSAKEGA POTOVANJA USTVARI AVANTURO.

LBX Emotion je lahko tudi gledališka kulisa, ki jo soustvarjajo ambientalna osvetlitev in sedeži, ki so oblazinjeni v vegansko tkanino Tahara in okrašeni z rdečimi šivi Tatami. Namestite se in si izberite eno izmed 14 prednastavljenih tematik, ki temeljijo na čustvih ob čudovitih naravnih pojavih. Če prisegate na svojo izbiro, imate na voljo kar 64 različnih barv.

## KAJ JE LEPOTA BREZ PRAKTIČNOSTI?

Kljub svoji kompaktni velikosti LBX svojim potnikom ponuja dovolj prostora za kolena. Ima ga celo precej več kot večina njegovih tekmecev.

Izberite način vožnje Normal ali Eco in zaslon LCD se bo prilagodil ter takoj prikazal ustrezne informacije. Opcijski sistem štirikolesnega pogona E-FOUR uporablja baterijsko napajanje za pogon sprednjih in zadnjih motorjev ter prilagaja navor glede na razmere vožnje. Z njegovo uporabo boste vedno občutili popoln vstop in izstop iz zavoja.

Prostoren je tudi prtljažni prostor, v katerega lahko spravite dva 75-litrska kovčka. Zadnji sedeži so deljivi v razmerju 60/40, kar omogoča prevoz večjih kosov prtljage in tovora.

## HEJ, LEXUS!

Prepoznavanje glasu v novem športnem terencu LBX je nekaj posebnega. Ne le da lahko tudi med predvajanjem glasbe prepozna glas, zazna tudi, od kod ta prihaja, in na podlagi tega sledi ukazom. Vaš sopotnik potrebuje več zraka? Če sovoznik reče: Hej, Lexus, odpri okno, se njihovo okno odpre. Voznik pa ima vedno popoln nadzor, ne da bi umaknil roke z volana.

LBX je privlačen in zabaven za vožnjo. Njegova toga karoserija in nizko težišče se zanesljivo držita ceste. Asistenčni sistem, kot je na primer pomoč pri speljevanju v klanec, je vedno na voljo, kadar to potrebujete. Ker v športnem terencu LBX zagotovo ne boste ostali neopaženi, smo ga opremili z zatemnjenimi stekli, ki zagotavljajo vsaj nekaj zasebnosti.



# IZSTOPAJTE S SLOGOM.

## LBX COOL V VSAKEM TRENUTKU PRAZNUJE INDIVIDUALNOST.

Dvobarvna zasnova zunanosti, ki je na voljo v različnih sodobnih barvah, poudarja agilno podobo športnega terenca LBX Cool. 45,72-centimeterska (18-palčna) strojno obdelana lita platišča še poudarjajo njegovo atraktivno podobo. Ročno izdelan volan pa vozniku omogoča izjemen občutek.

### RAZKOŠJE, KI OSVOBAJA.

Preplet slogov, odtenkov in tekstur dodatno izraža vaš edinstveni slog. V LBX Cool boste uživali v oblazinjenju v kombinaciji črnega usnja in semiša z značilnim vezenjem. Prilagodljiva osvetlitev ustvarja ambient, ki se prilagaja vašemu razpoloženju. Vozniku pa je namenjen funkcionalno zasnovani kokpit Tazuna, ki z minimalistično armaturno ploščo, širokim projekcijskim zaslonom in 31,24-centimetrskim (12,3-palčnim) zaslonom LCD pripomore k občutku prostornosti.

### MOČ, KI PRIVLAČI.

A LBX Cool sloga nikakor ne postavlja nad vsebino. Kot vse preostale različice ga poganja najnovejši samopolnilni hibridni pogonski sklop znamke Lexus, ki ponuja uravnoteženje okoljske in vozniške zmogljivosti. Majhna teža motorja in nizko težišče pripomoreta k odlični dinamiki. Vozniško izkušnjo je mogoče tudi prilagoditi, saj menjalnik omogoča sekvenčno prestavljanje prek obvolanskih prestavnih ročic, ki zagotavljajo popoln nadzor. Seveda se lahko vedno odločite za preprostost povsem samodejnega menjalnika, ki zagotavlja učinkovito in navdušujočo vožnjo.

### POVEZAVA, KI DELUJE.

Standardno je na voljo brezžična povezava Apple CarPla. A to še ni vse. Digitalni ključ (združljiv z napravami Apple in Android) vam omogoča, da zaklenete, odklenete in zaženete motor svojega avtomobila kar s pametnim telefonom, ne da bi ga sploh vzeli iz žepa ali torbe. Svoj digitalni ključ lahko preprosto delite z družinskimi člani in prijatelji in jim tako omogočite preprost dostop, uporabo in vožnjo vašega avtomobila.

LBX Cool je po velikosti kompakten, a navduši s svojim velikim slogom.







# DOBRODOŠLI PRI POVEZAVI LEXUS LINK.

SVET MULTIMEDIJSKE POVEZLJIVOSTI,  
KI BOGATI VAŠE ŽIVLJENJE.

Razkošje v novem športnem terencu LBX sega daleč onkraj udobnih sedežev. To je razkošje, ki ustvarja duševni mir in zagotavlja zavedanje, da boste na cilj vedno prispeli pravočasno. Ob tem vas bo spremljala brezhibna interakcija zvoka, navigacije in spletnih storitev, ki je bodo deležni tudi vaši sopotniki. Mi smo to razkošje poimenovali Lexus Link. Uživali boste v izkušnji, ki temelji na naprednem glasovnem upravljanju in integraciji pametnega telefona. Središče dogajanja je 24,89-centimetrski (9,8-palčni) osrednji zaslon, ki je občutljiv za dotik. Prek njega boste lahko upravljali telefon, načrtovali potovanje in celo izboljšali svoj slog vožnje.

## INTUITIVNI ZASLON, OBČUTLJIV ZA DOTIK

Multimedijski sistem Lexus Link odlikujeta hitro in odzivno delovanje ter preprosto upravljanje. Njegovo osrčje je 24,89-centimetrski (9,8-palčni) zaslon, ki je občutljiv za dotik in je strateško nameščen tako, da omogoča preprosto interakcijo. V vsakem trenutku ponuja informacije o delovanju klimatske naprave, navigacije in avdiosistema, poleg tega pa lahko prek povezav Android Auto® in Apple CarPlay® prikaže tudi aplikacije pametnega telefona.\*\*

## GLASOVNI POMOČNIK

Umetna inteligenca in funkcije v oblaku delujejo povsem usklajeno. Glasovni pomočnik Lexus pa omogoča prostoročno upravljanje številnih funkcij, kar vozniku omogoča popolno osredotočenost na dogajanje na cesti. Sistem razume povsem naravni jezik in kontekst izjav in lahko celo prepozna, kateri potnik govori. Glasovni pomočnik omogoča več kot 100 različnih načinov interakcije z avtomobilom, saj je prek njega mogoče upravljati in nastavljati telefon, navigacijo, avdiosistem, klimatsko napravo, sedeže in funkcije iz oblaka.

## NOVI STANDARD ZA POVEZLJIVOSTI

Aplikacija Lexus Link+\* ponuja številne povezane storitve. Analitika vožnje spremlja vaš slog upravljanja avtomobila, prepozna vaše poslovne poti in vam ponuja pametne nasvete. Funkcija Poišči moj avtomobil vam vedno pokaže pot do vašega vozila. Vedno boste dobili obvestilo, če boste pozabili zakleniti avtomobil ali zapreti stekla. Kar od doma pa lahko odmrznete vetrobransko steklo, nastavite temperaturo klimatske naprave ali celo zaklenete in odklenete svoj avtomobil.

\* Na voljo izključno s pametnimi telefoni.

# LBX

Športnega terenca LBX poganja samopolnilni hibridni pogonski sklop znamke Lexus, ki v vsaki vozni situaciji ustvarja udobje in zaupanje ter brezhibno usklajuje moč 1,5-litrskega bencinskega motorja in elektromotorja, ki skupaj zagotavljata 136 konjskih moči (100 kW). Od 0 do 100 km/h pospeši v 9,2 sekunde, poleg pa se ponša z izjemno energijsko učinkovitostjo, njegove emisije CO<sub>2</sub> znašajo 100-113 g/km\*, poraba goriva pa se giblje med 4,4 in 5,0 l/100 km.\* Ker samopolnilni hibridni sistem znamke Lexus deluje na temelju polnjenja med vožnjo, zaviranjem ali celo v stanju mirovanja, boste lahko uživali v popolni brezskrbnosti glede dosega. LBX ponuja popolno uglašenost v mestu in na ovinkastih podeželskih cestah, ves čas pa navdušuje z zvesto vodljivostjo in linearno odzivnim pospeševanjem.

## 1. NOVA GENERACIJA SAMOPOLNILNEGA HIBRIDNEGA POGONSKEGA SKLOPA ZNAMKE LEXUS

LBX poganja nova generacija samopolnilnega hibridnega pogonskega sklopa znamke Lexus s kompaktnim in lahkim 1,5-litrskim trivaljnim motorjem. Glavne komponente hibridnega sistema, vključno z menjalnikom in krmilno enoto, so zasnovane na novo, tako da izboljšujejo učinkovitost, zmanjšujejo energijsko izgubo, prihranijo težo in zmanjšajo velikost. Na voljo je tudi nova, bipolarna nikelj-metalna hidridna baterija (NiMH) z nizkim uporom in visoko zmogljivostjo. Celoten tehnološki razvoj pa je omogočil visoko stopnjo užitka v vožnji. Največja moč iz polnega hibridnega sistema znaša 136 konjskih moči (100 kW) ob najvišjem navoru 185 Nm.

## 2. IZJEMNO UČINKOVITI 1,5-LITRSKI BENCINSKI MOTOR

1,5-litrski trivaljni motor odlikuje izjemna toplotna učinkovitost, ki je podprta s tehnologijo velike hitrosti zgorevanja in konstrukcijskimi značilnostmi, kot so ravne sesalne odprtine in lasersko rezane odprtine sesalnih ventilov. Med preostalimi najpomembnejšimi elementi velja omeniti še izjemno lahke bate, ki so zasnovani za delovanje pri visokih obratih, in pametno elektronsko prilagodljivo krmiljenje ventilov.

## 3. BIPOLARNA HIBRIDNA BATERIJA NiMH

Športni terenec LBX je opremljen s povsem novo nikelj-metalno hidridno baterijo (NiMH), ki jo odlikujeta majhna teža in kompaktna zasnova. Zagotavlja še večjo moč s hitrejšim prenosom in rekuperacijo energije. Posledično izboljšuje učinkovitost porabe goriva in dinamično zmogljivost avtomobila. Baterija je razvita povsem na novo in je dimenzionirana za športnega terenca LBX. Nameščena je pod zadnjimi sedeži, s čimer ohranja prostornost potniške kabine in prtljažnega prostora, hkrati pa zagotavlja izjemno zmogljivost.

## 4. KRMILNA ENOTA (PCU)

Kompaktna nova krmilna enota PCU je nameščena neposredno nad menjalnikom in tako omogoča zasnovo zunanosti z nizkim pokrovom motorja, ki izboljšuje aerodinamiko in zmanjšuje porabo goriva. Kompaktne dimenzije in manjša teža so rezultat zmanjšanja velikosti vezja, hkrati pa nova enota omogoča manjšo izgubo moči in izboljšuje učinkovitost hlajenja.

## 5. NA NOVO OBLIKOVANI MENJALNIK

Pogonski sklop je opremljen tudi z novim menjalnikom. Spremenjena krmilna enota je nameščena neposredno nad menjalnikom, kar omogoča zasnovo zunanosti z nizko linijo pokrova motorja. Dodatni prostor je prihranjen z dvema motorjema – generatorjema, ki sta nameščena na ločenih gredeh, kar zmanjšuje skupno dolžino pogonskega sklopa in s tem zmanjšuje obračalni krog.

## 6. ŠTIRIKOLESNI POGON E-FOUR

Športnega terenca LBX odlikuje tudi odlična terenska zmogljivost, ki temelji na opsijskem štirikolesnem pogonu E-FOUR z dodatnim elektromotorjem na zadnji osi. Pri speljevanju, zavijanju in vožnji po površinah z nizkim oprijemom sistem samodejno usmeri pogonsko silo na zadnja kolesa, kar pomaga pri ohranjanju stabilnosti avtomobila in vzbujanju voznikovega zaupanja.

\* Podatki po metodi WLTP. Za več informacij o novi testni metodi WLTP obiščite [www.lexus.eu/wltp#nedc](http://www.lexus.eu/wltp#nedc).



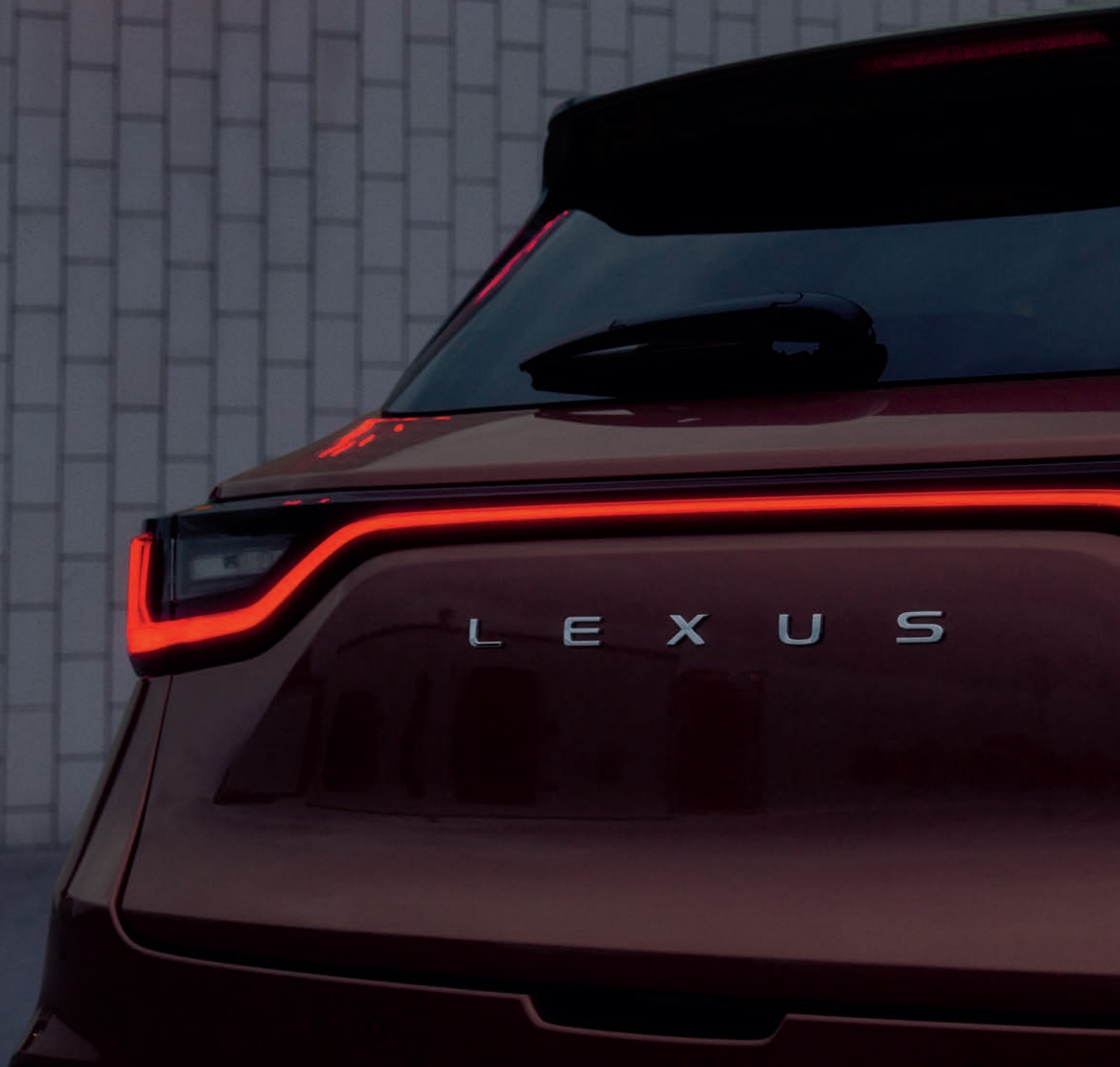

BARVE | ZUNANJOST

**BELA SONIC** | 085



**SREBRNA** | 1F7



**CEMENTNO SIVA** | 1H5



**SONIČNO SIVA** | 1L1



**ČRNA MICA** | 209



**SONIČNO BAKRENA** | 4Y5



**ŠKRLATNA** | 3U5



**STRASTNO RUMENA<sup>1</sup>** | 5A3



**TEMNO MODRA** | 8W7



**BELA SONIC /  
ČRNA ASTRAL<sup>2</sup>** | 2YM



**SREBRNA /  
ČRNA ASTRAL<sup>2</sup>** | 2LB



**CEMENTNO SIVA /  
ČRNA ASTRAL<sup>2</sup>** | 2YN



**SONIČNO SIVA /  
ČRNA ASTRAL<sup>2</sup>** | 2YH



**ŠKRLATNA /  
ČRNA ASTRAL<sup>2</sup>** | 2TB



**SONIČNO BAKRENA /  
ČRNA ASTRAL** | 2YF



**STRASTNO RUMENA /  
ČRNA ASTRAL<sup>2</sup>** | 2PQ



**TEMNO MODRA /  
ČRNA ASTRAL<sup>2</sup>** | 2VT



<sup>1</sup> Navadna barva.

<sup>2</sup> Dvobarvna zunanost je standardno na voljo pri paketih opreme Emotion in Cool, ni pa na voljo pri drugih paketih opreme. Barva črna Astral je navadna barva.

Prosimo, upoštevajte, da se zaradi specifik tiska lahko barve v resničnosti nekoliko razlikujejo od teh, ki so prikazane v brošuri.

# LBX

Osnovna različica športnega terenca LBX je ustvarjena za uživanje v barvitih in hitro razvijajočih se evropskih mestih. Najbolj kompakten avtomobil znamke Lexus v vseh pogledih ponuja pametno in učinkovito vožnjo. Opremljen je s številnimi revolucionarnimi tehnologijami, med katerimi je tudi varnostni paket Lexus Safety System +. Svoj avtomobil si lahko zamislite tudi z oblažinjem iz veganske tkanine.



## TKANINA



Siva

# ELEGANT

LBX ELEGANT bo pritegnil pozornost s svojimi 45,72-centimetrskimi (18-palčnimi) svetlečimi aluminijastimi platišči in bleščečim zunanjim lakiranjem. Notranjost lepo oblikovane kabine se ponaša z vegansko tkanino Tahara, ki je na voljo v subtilno gozdno rjavi ali amonitno peščeni barvi sedežev oblog vrat, instrumentne plošče in osrednje konzole.



## VEGANSKA TKANINA TAHARA



Peščena Ammonite



Rjava Forest

# EMOTION

Čustva so v svojem bistvu nekaj najmočnejšega. Zato si oglejte različico LBX EMOTION in odkrijte njene osupljive funkcije, kot so 45,72-centimeterska (18-palčna) strojno obdelana lita platišča in dvobarvna zunanost. V notranjosti vas bodo očarali sedeži, obloge vrat in sredinska konzola iz perforirane veganske tkanine Tahara s kontrastnimi šivi, pod katere so se podpisali mojstri takumiji.



## PERFORIRANA VEGANSKA TKANINA TAHARA



Črna



# RELAX

Različica LBX RELAX vožnjo s svojo atraktivno barvo zunanosti in svetlečimi 45,72-centimetrskimi (18-palčnimi) aluminijastimi platišči ustvarja čudovito vožnjo. Notranjosti pa je na voljo v polanilinskem usnju v rjavi ali črni barvi z značilnimi šivi Tatami.

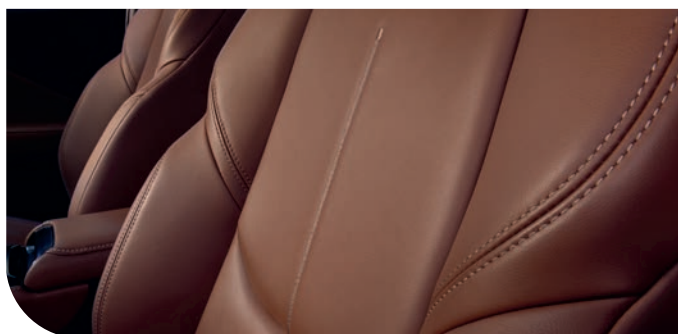

## POLANILINSKO USNJE



Črna



Rjava

# COOL

Različica LBX COOL izstopa s svojo dvobarvno zunanostjo in 45,72-centimetrskimi (18-palčnimi) strojno obdelanimi aluminijastimi platišči. Navdušuje tudi z dvobarvno črno/temno sivo notranostjo iz kombinacije usnja in semiša, ki jo poudarjajo bakreni detajli in šivi, ti pa ustvarjajo čudovit občutek kakovosti.

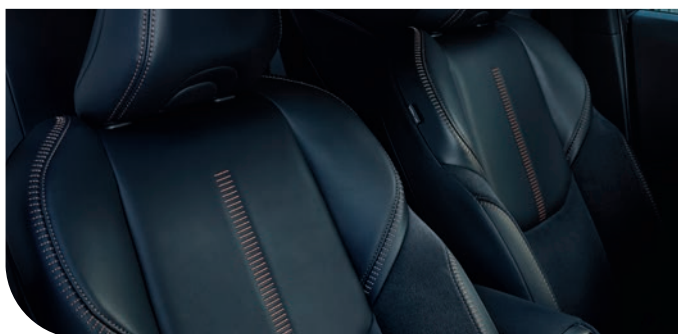

## KOMBINACIJA USNJA IN SEMIŠA



Črna in temno siva



LBX



**43,18-CENTIMETRСКА  
(17-PALČNA) PLATIŠČA LBX**



Drzna in dinamična lita platišča v temno sivi barvi so opremljena s kraki v obliki črke V in pnevmatikami dimenzije 225/60 R17 ali 215/60 R17.\*

**48,72-CENTIMETRСКА (18-PALČNA)  
PLATIŠČA ZA ELEGANT IN RELAX**



Pnevmatike oglato izklesane zasnove v temno sivi barvi bodo privlačile številne poglede. Opremljene so s pnevmatikami v dimenziji 225/55 R18.

**48,72-CENTIMETRСКА (18-PALČNA)  
PLATIŠČA ZA EMOTION IN COOL**



Strojno obdelana zlitina z dvojnimi kraki v temno sivi barvi zagotavlja športni videz. Platišča so opremljena s pnevmatikami v dimenziji 225/55 R18.

**OPCIJSKA 43,18-CENTIMETRСКА  
(17-PALČNA) PLATIŠČA**



Na voljo so tudi dinamična kromirana 43,18-centimetrska (17-palčna) lita platišča s 5 dvojnimi kraki. Opremljena so s pnevmatikami v dimenziji 225/60 R17 ali 215/60 R17\*.

**OPCIJSKA 43,18-CENTIMETRСКА  
(17-PALČNA) PLATIŠČA**



43,18-centimetrska (17-palčna) dvokraka strojno obdelana lita platišča v črni barvi so opremljena s pnevmatikami v dimenziji 215/60 R17\*.

**OPCIJSKA 45,72-CENTIMETRСКА  
(18-PALČNA) PLATIŠČA**



45,72-centimetrska (18-palčna) dvokraka strojno obdelana lita platišča v črni barvi so opremljena s pnevmatikami v dimenziji 225/55 R18.

\* Samo pnevmatike v dimenziji 215/60 R17 so združljive s snežnimi verigami.

## 1. ODLOČEN DIZAJN

Enoten zračnik motorja je zasnovan v trapezoidni obliki. Nameščen je pod ozko odprtino, ki poteka pod glavnim robom pokrova motorja in povezuje elegantne žaromete. Oblikovno zasnovano sprednjega dela je navdahnjeno odločni videz, ki je bil značilen za legendarno konceptno vozilo, avtomobil LF-S leta 2003 in je postal značilna oblika serijskih modelov znamke Lexus okoli leta 2000.

## 2. ATLETSKA VREtenASTA ZASNOVA IN ELEGANTEN POKROV MOTORJA

Športnega terenca LBX odlikuje nova zasnovana sprednjega dela, ki nekako zlomi značilni vretenasti zračnik motorja. "Z dekonstrukcijo vretenastega zračnika rešetke se je odprl prostor za novo oblikovalsko zasnovano. Uspelo nam je ustvariti svežo podobo sprednjega dela, ki je popolnoma drugačna od prejšnje, a je hkrati takoj prepoznavna kot Lexus," je razložil Koichi Suga, generalni direktor oblikovalskega oddelka znamke Lexus. Poleg tega sta sprednja stebrička pomaknjena nekoliko nazaj, zato je kabina videti kompaktna, pokrov motorja pa daljši in bolj eleganten, kar skupaj ustvarja bolj športen profil avtomobila.

## 3. RAZŠIRJENA KRILCA/46,72-CENTIMETERSKA (18-PALČNA) PLATIŠČA

Razširjena krilca izražajo moč in poudarjajo velika 45,72-centimeterska (18-palčna) kolesa. Kratki previsi in drzna oblika predela okoli zadnjih vrat pa pričarajo agilno in dinamično zmogljivost.

## 4. OBLIKA LEBDEČE STREHE, ZADNJI STEBRIČEK V ČRNI BARVI

Čeprav je LBX s svojimi kompaktnimi merami najmanjši Lexus do zdaj, očara s svojim mogočnim in mišičastim videzom. Zadnji stebriček v črni barvi ustvarja eleganten in aerodinamičen profil ter poudarja dinamičen videz avtomobila.

## 5. ENOTNA ZADNJA LUČ

Tudi zadnji del poudarja mogočno podobo. Registrska tablica je vgrajena v odbijač, tako da je značilni napis LEXUS bolj viden na čisti površini prtljažnih vrat. Elegantna zadnja luč z značilno zasnovano v obliki črke L se razteza po celotni širini in poudarja dinamično zasnovano avtomobila, širši kolotek pa ustvarja še bolj športni videz.

## 6. FUTURISTIČNA DVOBARVNA ZUNANJOST

Zunanost je na voljo v živahnih odtenkih z globokim sijajem. Različici EMOTION in COOL LBX si je mogoče omisliti v dvobarvni kombinaciji, ki osnovno barvo vozila združuje s kontrastno črno streho.

## 7. e-LATCH

Sistem e-Latch je nastal po navdihu elegantnih japonskih drsnih vrat Shoji. Gre za sistem odpiranja vrat, ki se aktivira s stikalom in omogoča, da vrata odprete z le enim nežnim gibom.

## 8. ELEKTRIČNA VRATA PRTLJAŽNEGA PROSTORA

Na novo razvita električna prtljažna vrata delujejo gladko in tiho ter se lahko samodejno zaprejo s stikalom na dnu vrat. Krmilna stikala so tudi na instrumentni plošči in pametnem ključu, s katerim jih lahko daljinsko upravljate.

## 9. JAPONSKI KOLAČ MOCHI KOT OBLIKOVALSKI NAVDIH

Za športnega terenca LBX so oblikovalci znamke Lexus iskali številne načine, s katerimi so želeli poudariti in vizualizirati nizko težišče kompaktnega športnega terenca. Pri tem so jih navdihnili tudi tradicionalni japonski riževi kolači kagami-mochi, ki jih na Japonskem vsako novo leto ponudijo bogovom. S postavitvijo kompaktnih kabine na zmogljivo podvozje in jasnim definiranjem trupa in kabine se zdi, da se težišče avtomobila premakne navzdol.



## 1. KOKPIT TAZUNA

Kokpit Tazuna je povsem osredotočen na voznika. Tazuna je japonska beseda za konjske vajeti in je nekakšen sinonim za neposredni in hkrati intuitivni nadzor. V športnem terencu LBX je glavna vloga kokpita Tazuna namenjena 31,24-centimetrskemu (12,3-palčnemu) digitalnemu zaslonu, ki je sploh prvič nameščen v avtomobil znamke Lexus. Kompaktna zasnova omogoča odličen pregled nad avtomobilom, kar ustvarja še dodatni občutek zaupanja, udobja in nadzora. Opcijsko je na voljo tudi projekcijski zaslon, ki še povečuje voznikovo osredotočenost na dogajanje na cesti.

## 2. ERGONOMSKO OBLIKOVAN VOLAN

Volan in prestavna ročica lahko ključno vplivata na vozniško izkušnjo. Zato so se oblikovalci povezali z rokodelskimi mojstri takumiji, s katerimi so družno izpopolnili njegove temeljne lastnosti. Največ pozornosti so posvetili obliki in prerezu, s čimer so zagotovili odličen občutek in večjo stabilnost pri krmiljenju. Tudi naslona za palca in stikala, ki so občutljiva za dotik, so izdelani s prefinjeno natančnostjo.

## 3. FUTURISTIČNA ZASNOVA KABINE

Naši oblikovalci so poskušali izdelati preprosto in prefinjeno notranjost, ki ustvarja značilen občutek in vzdušje avtomobilov znamke Lexus. Horizontalno organizirana armaturna plošča ima čisto in preprosto zasnovo, ki vozniku omogoča širok in jasen pogled skozi vetrobransko steklo. Na vsaki strani se njegova oblika preliva s oblogami vrat in ustvarja občutek, kot da se ovija okoli potnikov na sprednjih sedežih. Tako nepretrgana linija vozniku pomaga pri zaznavanju nagibanja vozila v ovinkih. Nizka točka bokov pripomore k občutku enotnosti z avtomobilom, voznik in sopotnik pa imata vedno dovolj prostora za kolena. Tudi potniki v drugi vrsti bodo uživali v dobrem pogled ven, saj so zadnji sedeži postavljeni nekoliko višje od sprednjih.

## 4. SREDINSKA KONZOLA

Sredinska konzola je povezana z velikim multimedijским zaslonom, ki je občutljiv za dotik in je nagnjen nekoliko nazaj, da se gladko poveže s strukturo. Konzola ima oblažene stranske blazinice in vsebuje dve držali za skodelice, več odlagalnih in shranjevalnih površin in predalov, vtičnico USB za povezavo mobilnih naprav in njihovo polnjenje.

## 5. PRILAGODLJIVI PRTLJAŽNI PROSTOR

LBX ponuja dovolj prostora za prtljago. Nova zasnova sedežev in celotno preišljena notranjost omogočata skorajda presenetljivo prostornost. Nizka nakladalna višina pa omogoča preprost dostop do prtljažnega prostora.

## 6. CLIMATE CONCIERGE

Sistem Climate Concierge temperaturo notranjosti pametno prilagaja glede na zunanje vremenske razmere, s čimer ustvarja optimalno udobje za voznika in potnike, poleg tega pa zmanjšuje porabo goriva.

## 7. DOBRODOŠLICA OMOTENAŠI

Ko odprete voznikova vrata, se na instrumentni plošči prikaže silhueta vozila, hkrati pa vas LBX pozdravi po imenu. Ko pritisnete stopalko za zavore, začne gumb za vklop nežno utripati, kokpit oživi z grafiko in zvoki, ki so usklajeni z instrumenti. Projekcijski zaslon in 24,89-centimetrski (9,8-palčni) zaslon, ki je občutljiv za dotik, sta strateško nameščena tako, da voznik lahko ves čas svojo pozornost namenja dogajanju na cesti.

## 8. PRESTIŽNI MATERIALI/ NOTRANJOST BREZ USNJA

Vrhunska kakovost in pozornost do najmanjše podrobnosti sta razvidni že pri izbiranju oblažinjena in oblog, ki so privlačne za dotik in pogled. Notranjost je poleg vrhunškega usnja na voljo tudi iz veganskega usnja. Pri paketih opreme LBX, ELEGANT in EMOTION sta volan in prestavna ročica oblečena v visokokakovostno tkanino Tahara. Pri različici LBX lahko izberete notranjost brez usnja v črni, amonitno peščeni, gozdno rjavi in sivi barvi. LBX ponuja tudi dekorativne elemente iz oglja Tsuyusami, ki so ustvarjeni s posebno tehniko večplastne teksture z občutkom globine.

## 9. AMBIENTALNA OSVETLITEV

Tudi ambientalna osvetlitev doda svoj delež k ustvarjanju gostoljubja po načelih starodavne filozofije omotenaši. Potniki se v avtomobilu počutijo dobrodošli in domače. Zasnova osvetlitve, ki poudarja različne dele kabine, ponuja kar 64 barvnih možnosti, poleg tega pa tudi prednastavljene tematike, ki vzbujajo različno razpoloženje. Barve zagotavljajo duha gostoljubja in vključujejo tematike zdravja, sprostitve, vzbujanja, osredotočenosti in vznemirjenja.





01-02-03-04



05



06



07



08



09

## 1. VELIK OSREDNJI ZASLON

24,89-centimetrski (9,8-palčni) zaslon, ki je občutljiv za dotik, je eden največjih v svojem razredu in je strateško nameščen tako, da omogoča sproščujočo interakcijo med vožnjo ter ponuja hiter in učinkovit dostop do informacij o delovanju navigacije, avdiosistema in klimatske naprave.

## 2. GLASOVNI POMOČNIK HEJ, LEXUS

Umetna inteligenca in oblak sta združena v prostoročnem glasovnem pomočniku, ki deluje na klic Hey, Lexus, razume naravni jezik in kontekst izjav, kot sta na primer: Lačen sem ali Zebe me. Lahko celo prepozna, kateri sopotnik govori. Zvočnega pomočnika lahko uporabite tudi za izvajanje številnih nalog in funkcij, kot je na primer odpiranje stekel.

## 3. INTEGRACIJA PAMETNEGA TELEFONA

Žična povezava Android Auto™ in brezžična povezava Apple CarPlay® omogočata preprost prikaz in dostop do številnih aplikacij vašega pametnega telefona na 24,89-centimetrskem (9,8-palčnem) osrednjem zaslonu, ki je občutljiv za dotik.

## 4. PAMETNI DIGITALNI KLJUČ\*

Digitalni ključ prek aplikacije Lexus Link + ponuja vse funkcije pametnega ključa na vašem pametnem telefonu, zato ključa sploh ne morete več izgubiti. Dovolj je, da ga imate v žepu ali torbici, od koder vam omogoča nemoteno odklepanje in zaklepanje avtomobila in zagon motorja. Delite ga lahko s še štirimi drugimi uporabniki, ki jim zaupate.

## 5. POVEZANE STORITVE LEXUS LINK

Dobrodošli v aplikaciji Lexus Link +, ki odpira novi svet povezljivosti in na številne načine dopolnjuje dopolnitev naše edinstvene storitve gostoljubja ometenaši. Njegove pametne in intuitivne funkcije pomagajo pri načrtovanju potovanja, iskanju parkirnega mesta, načrtovanju storitev in celo pri izboljšanju vašega sloga vožnje. Na voljo so naslednje storitve:

- **Analitika vožnje:** spremlja vaša potovanja, slog vožnje in omogoča beleženje poslovnih potovanj.
- **Hibridni nasveti:** pomagajo pri učinkovitem izkoristku hibridnega sistema vašega avtomobila.
- **Poišči moj avtomobil:** locira vaš avtomobil in vas vodi do njega.
- **eCare:** omogoča upravljanje storitev in vzdrževanja vašega avtomobila.
- **Opozorilne lučke:** pojasnijo pomen vsake opozorilne lučke in svetujejo dejanje, ki ga morate izvesti, če zasveti katera izmed njih.
- **Stanje avtomobila:** obvesti vas, če ste pustili odprta stekla, ali ste pozabili ugasniti žaromete. Preverite lahko tudi, ali je vaš avto zaklenjen.
- **Varovanje baterije:** nadzoruje raven napoljenosti baterije 12 V vašega avtomobila.
- **Daljinsko upravljanje:** kar iz domačega udobja lahko na daljavo odmrznete vetrobransko steklo, zaklenete in odklenete svoj avtomobil.

## 6. PREMIJSKA POVEZLJIVOST LEXUS LINK

Kot lastnik novega športnega terenca LBX lahko uživate v prednostih paketa Lexus Link Premium Connectivity. Na voljo so naslednje storitve:

- navigacija v oblaku in glasovni pomočnik,
- dogodki na cesti in prometne informacije v realnem času,
- informacije o prostih parkirnih mestih v vaši bližini,
- daljinsko upravljanje klimatske naprave, ogrevanje volana, ogrevanje sedežev in nastavitve temperature v kabini.

## 7. BREŽŽIČNE POSODOBITVE

Podobno kot večina modelov znamke Lexus tudi novi športni terenec LBX omogoča brezžično posodobljanje programske opreme multimedijskih in varnostnih sistemov. Lastniki lahko uživajo v najnovejši različici, ne da bi morali obiskati pooblaščenega serviserja znamke Lexus.

## 8. SPLETNE STORITVE

Za izboljšanje vaše vozniške izkušnje so na voljo tudi številne spletne storitve, kot so prometne informacije v živo, razpoložljivost prostih parkirnih mest, vremenska napoved in dostop do vašega spletnega brskalnika.

\* Pametni digitalni ključ bo na voljo med potekom leta 2024. Razpoložljivost funkcij in tehnični podatki vozil se lahko razlikujejo glede na različice, pakete opreme in razpoložljivost na trgu.

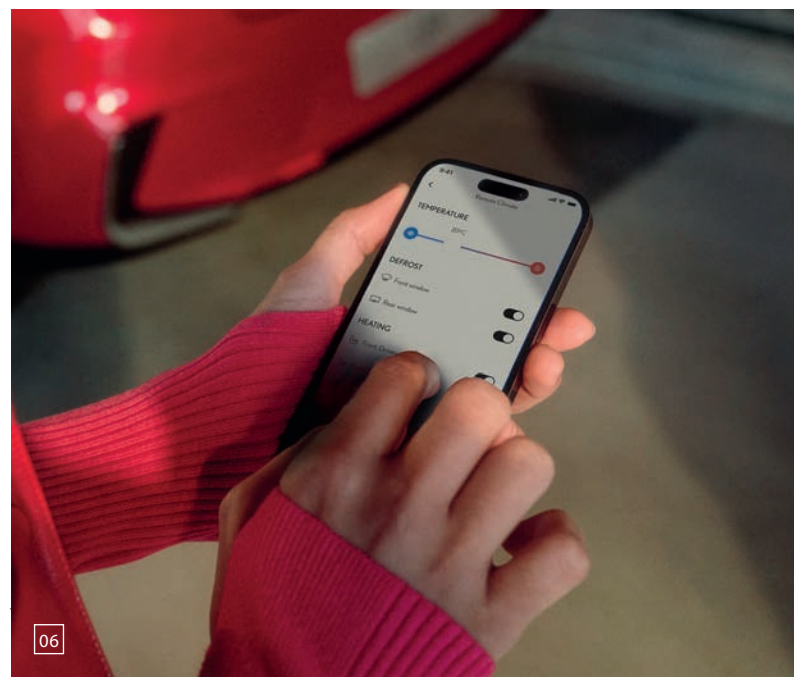
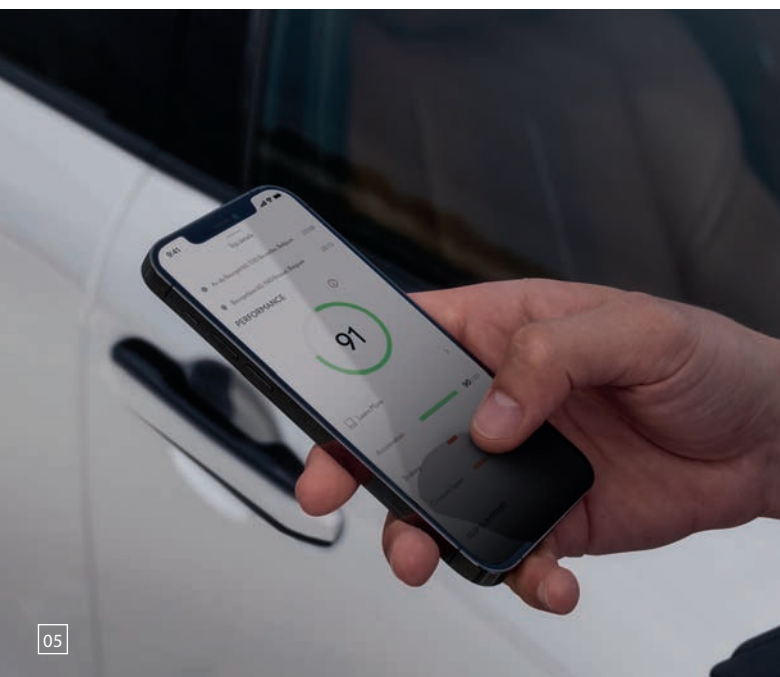
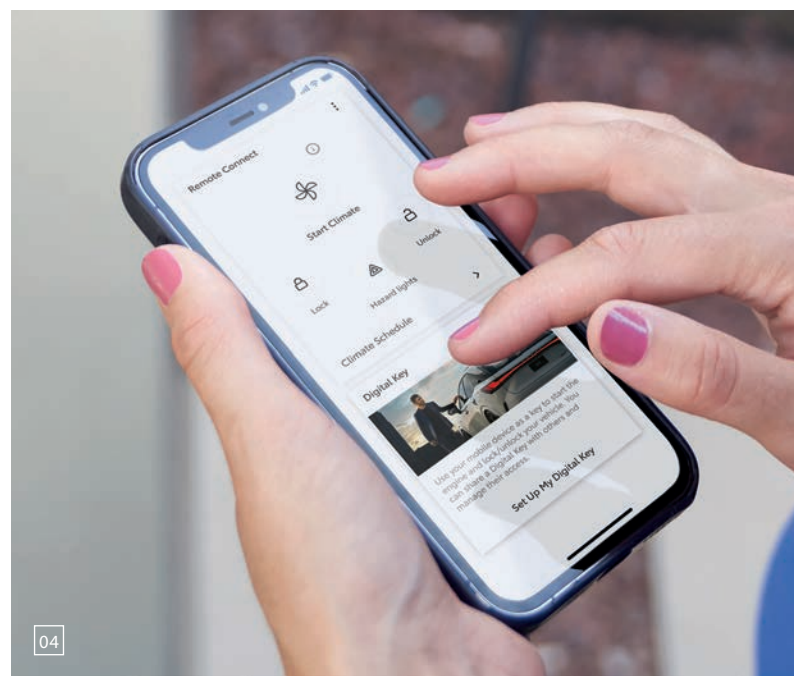

## 1. VELIK PROJEKCIJSKI ZASLON

Pomembni podatki o vožnji so barvno projicirani neposredno na vetrobransko steklo. Projekcijski zaslon prikazuje podatke o navigaciji, varnostnih funkcijah in nastavitvah avdiosistema. Pri tem pa vam pogleda nikoli ne bo treba umakniti s ceste. Zaradi stikal, ki so nameščena na volanu in so občutljiva za dotik, je upravljanje povsem preprosto.

## 2. VELIK DIGITALNI ZASLON

Sestavni del kokpita Tazuna je tudi dodatno izboljššan 31,24-centimetrski (12,3-palčni) povsem digitalni instrumentni zaslon, ki je sploh prvič nameščen v avtomobil znamke Lexus. S svojo strateško postavitvijo omogoča preprost dostop do informacij, ki se spreminjajo glede na izbrani način vožnje ter jih je mogoče prilagoditi osebnim željam in potrebam.

## 3. TIŠINA IN POPOLNOST ZVOKA

Učinkoviti načini za dušenje zvoka in zmanjšanje treslajev v kabini zagotavljajo tišino, ki je ena najbolj prepoznavnih značilnosti avtomobilov znamke Lexus. Naši zvočni inženirji so ustvarili zvoke, ki dodajo občutek moči in zmogljivosti. Izpopolnili so tudi zvok ob zapiranju vrat, ki je značilen za avtomobile premijskega razreda.

## 4. AVDIOSISTEM S 6 ZVOČNIKI

LBX je v svoji osnovni različici opremljen z visokokakovostnim avdiosistemom s 6 zvočniki, ki ustvarja vrhunsko čist zvok. Zvočniki dosegajo bogastvo tonov, kar omogoča jasno in živo predvajanje vokalov.

## 5. AVDIOSISTEM MARK LEVINSON® S 13 ZVOČNIKI

Skoraj povsem tiha kabina športnega terenca LBX je tako rekoč idealen ambient za premijski avdiosistem Mark Levinson® s 13 zvočniki (ni na voljo pri standardnem LBX), ki je optimiziran za notranjo arhitekturo avtomobila in s tehnologijami 3D Surround Mark Levinson®, Quantum Logic Immersion in ClariFi ustvarja izjemno 7,1-kanalno izkušnjo domače koncertne dvorane. V prtljažnem prostoru je nameščen tudi basovski nizkotonec, ki še dodatno izboljšuje akustično izkušnjo.

## 6. BREZŽIČNO POLNJENJE PAMETNEGA TELEFONA / VTIČNICE USB

Indukcijski brezžični polnilnik je priročno nameščen na sredinski konzoli. Z njim lahko polnite združljive pametne telefone ali druge elektronske naprave. Da bodo vaše naprave vedno napolnjene in povezane, je novi LBX opremljen tudi s petimi vtičnicami USB-C.

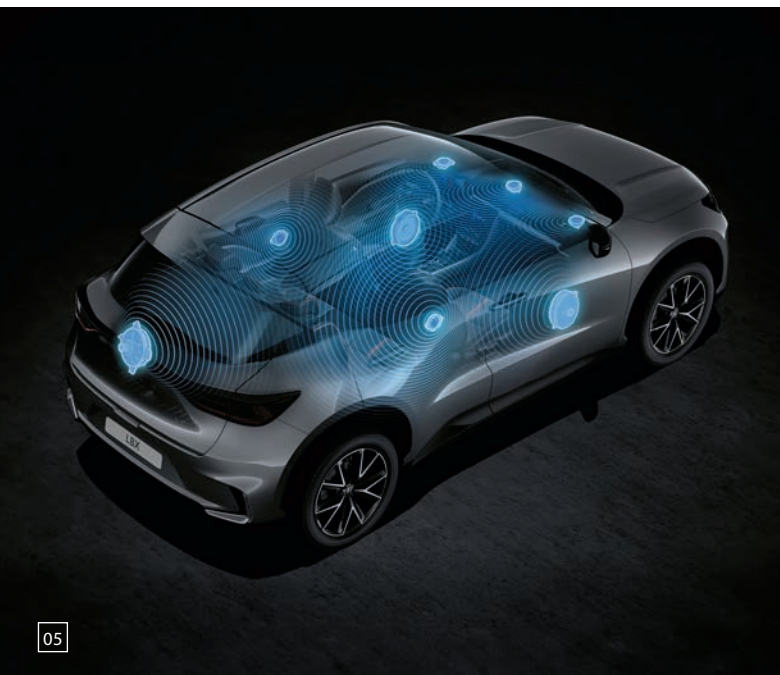
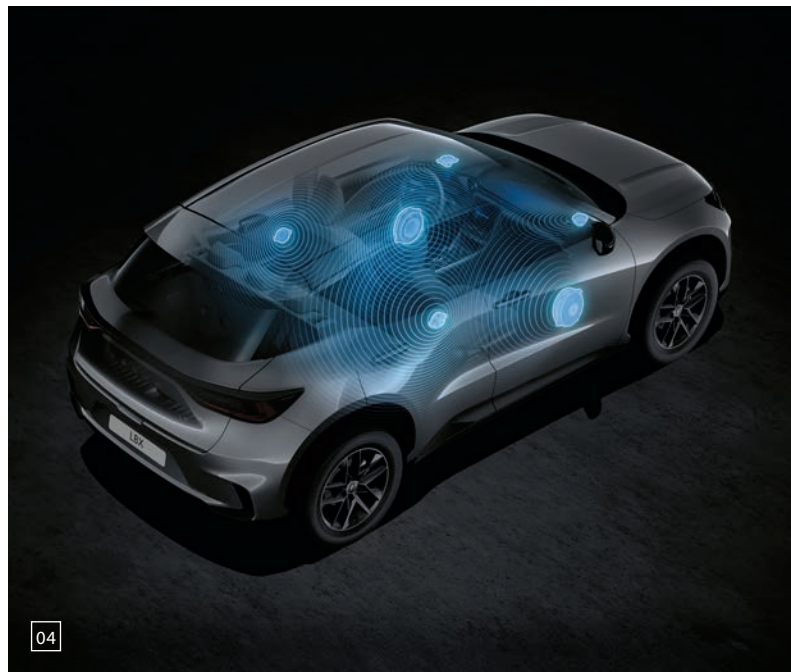

## 1. NAJNOVEJŠA GENERACIJA VARNOSTNEGA PAKETA LEXUS SAFETY SYSTEM +

LBX ponuja vse prednosti naših najnovejših sistemov za aktivno varnost in pomoč vozniku, ki so združeni v paketu Lexus Safety System +. Nove funkcije vključujejo izbirni monitor voznika, ki preverja voznikove znake utrujenosti ali motenj. Proaktivni vozniški asistent z uporabo sprednje kamere prepozna kot ovinka in prilagodi hitrost ter z asistenco krmiljenja pomaga pri izpeljavi zavoja.

## 2. SISTEM ZA ZAZNAVANJE IN PREPREČEVANJE TRKA

Sistem za zaznavanje in preprečevanje trka poleg pešcev in kolesarjev po novem zaznava tudi motocikle (podnevi), hkrati pa omogoča še učinkovitejše izogibanje morebitnim trkom v različnih prometnih situacijah. Prepozna lahko tudi nevarnost trčenja z nasproti vozečim prometom ali pešci. Sposobnost izogibanja trkom je dodatno povečana z uporabo krmiljenja v sili.

## 3. DINAMIČNI RADARSKI TEMPOMAT

Dinamični radarski tempomat uporablja radarski senzor milimetrskega vala in kamero za zaznavanje spredaj vozečega vozila in vzdrževanje ustrezne varnostne razdalje. Če se spredaj vozeče vozilo ustavi, se bo ustavil tudi vaš LBX. Ko spredaj vozeče vozilo spet spelje, boste speljali tudi svojega LBX. V povezavi s sistemom za sledenje voznemu pasu sledi bolj naravni liniji skozi ovinke.

## 4. POMOČ PRI KRMILJENJU V SILI

Če se poskušate izogniti pešču, ki se je nepričakovano znašel pred vašim avtomobilom, bo sistem za pomoč pri krmiljenju v sili podprl vaše krmilne ukaze, hkrati pa bo izboljšal stabilnost avtomobila in preprečil nenamerno zapuščenje voznega pasu.

## 5. PROAKTIVNA POMOČ Z AKTIVNIM KRMILJENJEM

Pionirska nova proaktivna pomoč pri vožnji s tehnologijo Active Driving Assist je opremljena z našim najnovejšim sistemom za pomoč pri predvidevanju ovir, hkrati pa spremlja udeležence v prometu in predmete, ki so pred avtomobilom, ter proaktivno nadzoruje zavore in krmiljenje, s čimer ohranja varno razdaljo do njih. Poleg tega vam pomočnik pri pojemu pomaga, ko spustite stopalko za plin pred ovinkom, kar omogoča bolj tekoče in varnejše pojemanje. Sistem zaznava tudi prihajajoče ovinke in prilagaja silo krmiljenja, s čimer omogoči varno in natančno izpeljavo zavoja.

## 6. POMOČ ZA SLEDENJE VOZNEGA PASU

Sistem za sledenje voznega pasu pomaga pri ohranjanju vozila na sredini voznega pasu. Hkrati pa uporablja funkcijo naravnega sledenja voznemu pasu in nudi tudi pomoč pri vožnji skozi ovinke.

## 7. PREPOZNAVANJE PROMETNIH ZNAKOV

Sistem za prepoznavanje prometnih znakov (RSA) prepozna prometne znake in jih vozniku posreduje prek večinformacijskega zaslona. Ko je sistem povezan z dinamičnim radarskim tempomatom, je mogoče hitrost avtomobila prilagoditi glede na omejitve hitrosti.

## 8. RAZŠIRJENI VARNOSTNI PAKET

Varnostni paket Lexus Safety System + je standardno vgrajen v vse evropske modele znamke Lexus. Poleg tega je na voljo tudi razširjeni varnostni paket, ki ponuja izbrane funkcije polavtonomne vožnje. Te vključujejo novo pomoč pri zamenjavi voznega pasu in opozorilo o prečnem prometu spredaj. Na avtocestah z aktiviranjem smernika omogoča samodejno zamenjavo voznega pasu z uporabo dinamičnega radarskega tempomata. Opozorilo o prečnem prometu spredaj z zaznavanjem bližajočih se vozil z leve ali desne strani, ki so skrita v mrtvem kotu, pomaga pri varnejši vožnji skozi križišče. Voznika pa obvešča prek projekcijskega zaslona in osrednjega multimedijskega zaslona.

## 9. SAMODEJNO PRILAGAJANJE SNOPA DOLGIH LUČI

Sistem za samodejno prilagajanje snopa dolgih luči (AHB) ponoči zaznava nasproti vozeča vozila in samodejno zasenči dolge luči, kar zmanjša nevarnost nenamerne zaslepljevanja drugih voznikov, vam pa omogoča, da se osredotočite na dogajanje na cesti.

## 10. SISTEM PRILAGODLJIVIH DOLGIH LUČI

Opcijski sistem prilagodljivih dolgih luči (AHS) pomaga pri preprečevanju zaslepljevanja drugih udeležencev v prometu. AHS uporablja senzor kamere na vrhu vetrobranskega stekla za zaznavanje svetlobe spredaj vozečih vozil in samodejno optimizira porazdelitev svetlobe žarometov, da ne osvetli neposredno pred ali nasproti vozečih vozil. Dvanajst neodvisnih čipov v žarometih je vključenih/onemogočenih za natančen nadzor osvetljenih in neosvetljenih območij.

# LEXUS SAFETY SYSTEM +

01

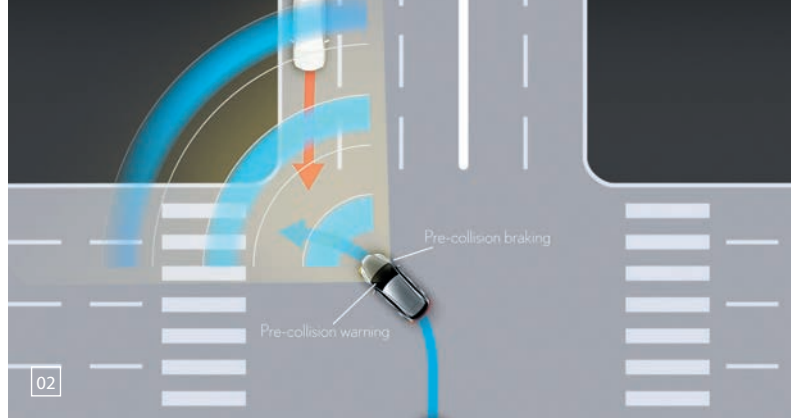

03

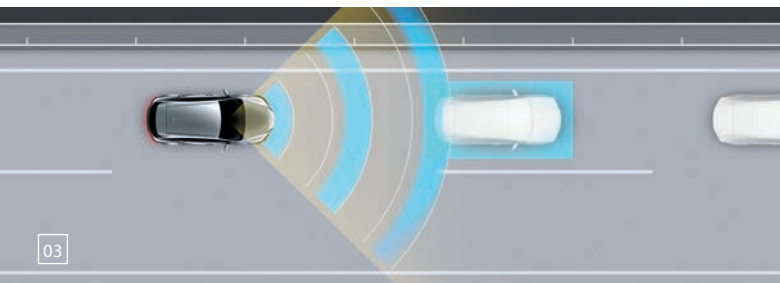

04

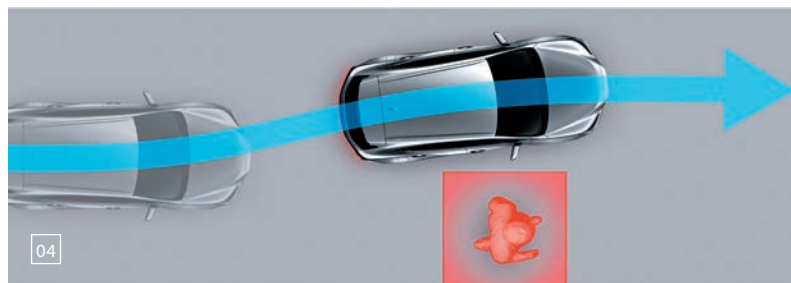

05

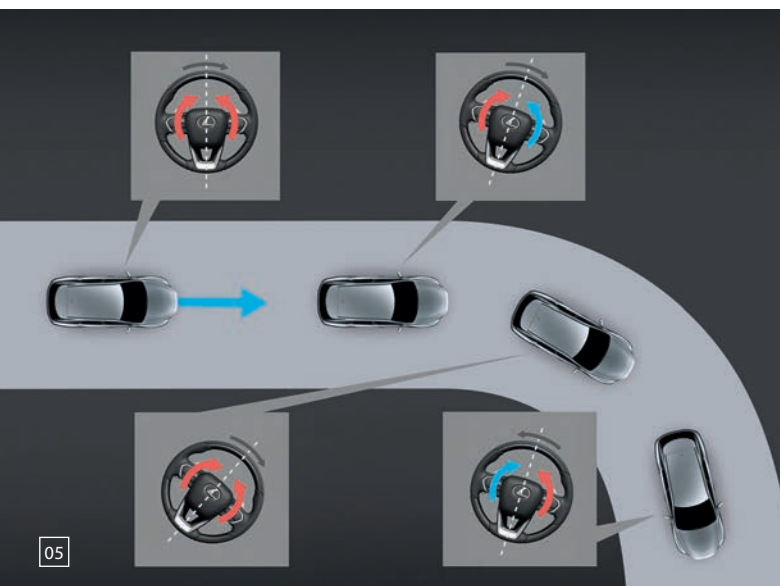

06

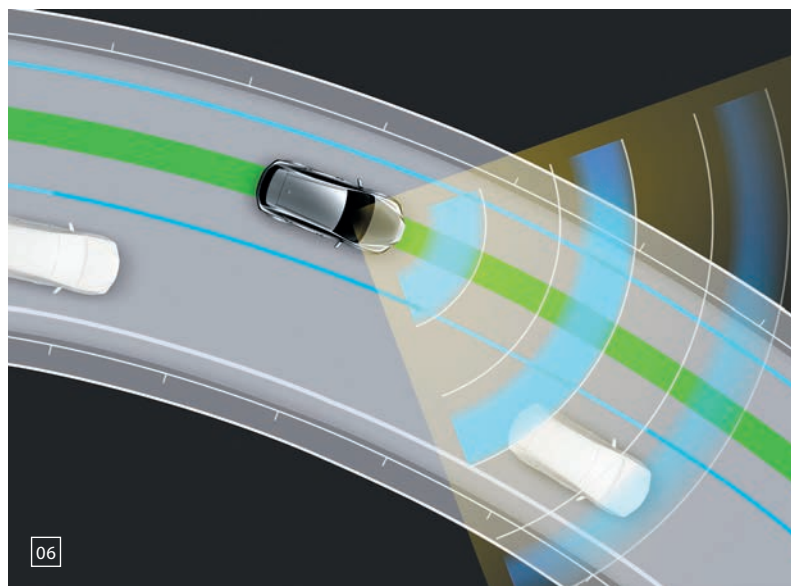

07



08



09

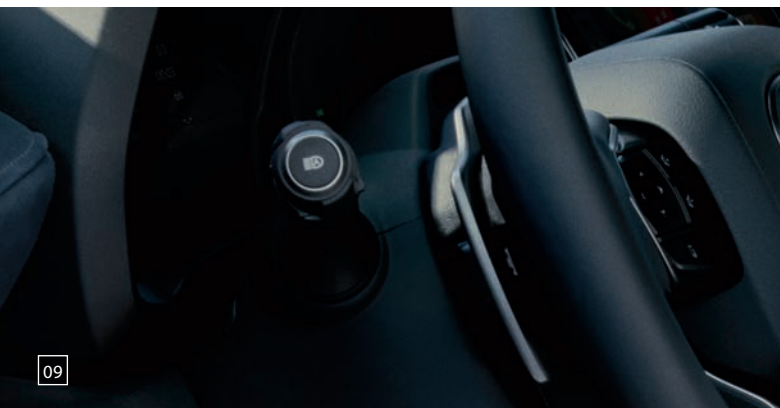

10



## 1. VOZNIKOV MONITOR

Voznikov monitor prek kamere, ki je nameščena nad volanom, nenehno preverja stanje voznika. Sistem lahko celo upočasni ali ustavi avto, če se voznik ne odzove na opozorila.

## 2. DIGITALNI PANORAMSKI MONITOR

Digitalni panoramski monitor ustvarja 360-stopinjski pogled v živo in olajšuje vožnjo v zaprtih prostorih. Ponuja tudi vnaprej posnet pogled pod avtomobilom. Prav tako lahko ustvari virtualno

3D-sliko vašega vozila s ptičje perspektive, kar olajšuje manevriranje. Na voljo so tudi funkcije, ki prikazujejo stranski pogled, pomagajo pri krmiljenju pri vožnji skozi ovinek, opozarjajo na sprednji prečni promet ter zaznavajo in preprečujejo trke.

Vključuje naslednje funkcije:

- Stranski pogled na ozki ulici prikazuje oddaljenost od sosednjega vozila.
- Sprednji stranski pogled pri zavijanju omogoča pregled nad robniki.
- Opozorilo pred prečnim prometom spredaj opozarja pred vozili in ovirami, ki se znajdejo pred vašim avtomobilom.
- Sistem za zaznavanje trka in asistenca zaviranja med parkirnim manevrom zaznavata možnost morebitnega trka in po potrebi ukrepata.
- Pregled nad dogajanjem pod avtomobilom, ki je uporaben pri vožnji po grobem terenu.

## 3. SISTEM ZA ZAZNAVANJE MRTVEGA KOTA

Sistem za zaznavanje mrtvega kota opazi vozila, ki v oddaljenosti do 70 metrov vozijo na sosednjih voznih pasovih in niso vidni v zunanjih vzratnih ogledalih vašega avtomobila. Če voznik nakaže zamenjavo voznega pasu in vozilo zapelje v mrtvi kot, se v ustreznem zunanjem ogledalu prikaže opozorilni signal.

## 4. ZAZNAVANJE PREČNEGA PROMETA ZADAJ

Sistem za zaznavanje prečnega prometa zadaj pomaga preprečiti trčenje pri parkiranju med vzvratno vožnjo pri majhni hitrosti. Sistem nadzoruje območje na zadnjem delu avtomobila in prilagodi hitrost, če presodi, da obstaja možnost stika z vozilom. Po potrebi vas sistem opozori z zvočnim signalom, opozorilom na osrednjem zaslonu in zunanjih ogledalih ter po potrebi celo zavira.

## 5. NAPREDNO IN DALJINSKO PARKIRANJE

Napredni parkirni asistent, ki je na voljo pri vseh paketih opreme, zagotavlja samodejni nadzor krmiljenja, moči in zaviranja ter zmanjšuje stres pri parkiranju. Funkcija Remote Park (ni na voljo na standardnem LBX) pa omogoča še več udobja. Z njim lahko svoj avtomobil usmerjate v ozke parkirne prostore, medtem ko s pametnim telefonom parkirni manever nadzorujete od zunaj.

## 6. VAREN IZSTOP IZ VOZILA

Elektronski sistem e-Latch je povezan s sistemom za nadzor mrtvega kota avtomobila. Ekskluzivna funkcija za varen izstop iz vozila preprečuje odpiranje vrat potnikom na sprednjih in zadnjih sedežih, če se v trenutku izstopa od zadaj približuje drugo vozilo ali kolesar. Pri znamki Lexus menijo, da lahko ta sistem pomaga preprečiti več kot 95 odstotkov nesreč, ki jih povzroči nenadzorovano odpiranje vrat.

## 7. OSEM ZRAČNIH BLAZIN

Poleg izjemno močne varnostne celice, ki varuje potnike, je novi športni terenec LBX opremljen tudi z osmimi zračnimi blazinami SRS, med katerimi so dvostopenjska zračna blazina in zračna blazina za kolena za voznika, enostopenjska zračna blazina za sovoznika, sredinska zračna blazina za zmanjšanje stika med voznikom in sovoznikom, stranske zračne blazine na sprednjih sedežih in zračne zavese, ki potekajo po celotni dolžini obeh stranic kabine



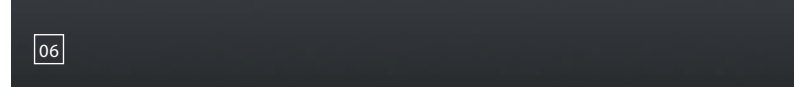
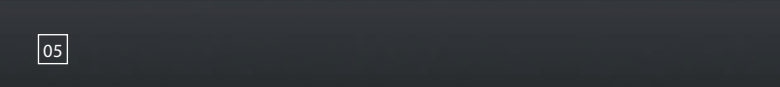
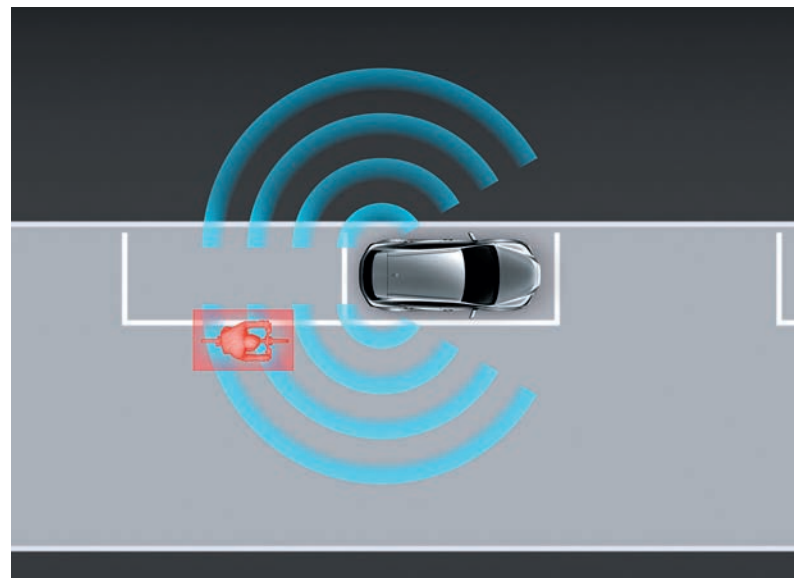
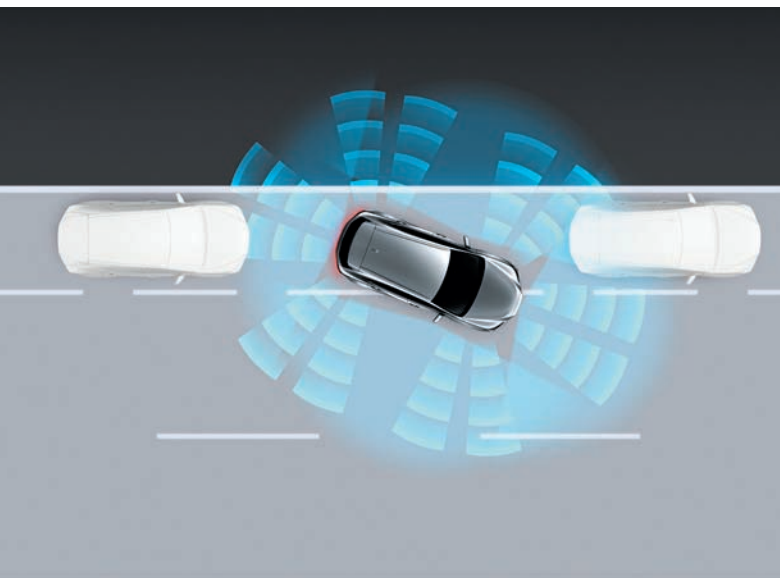
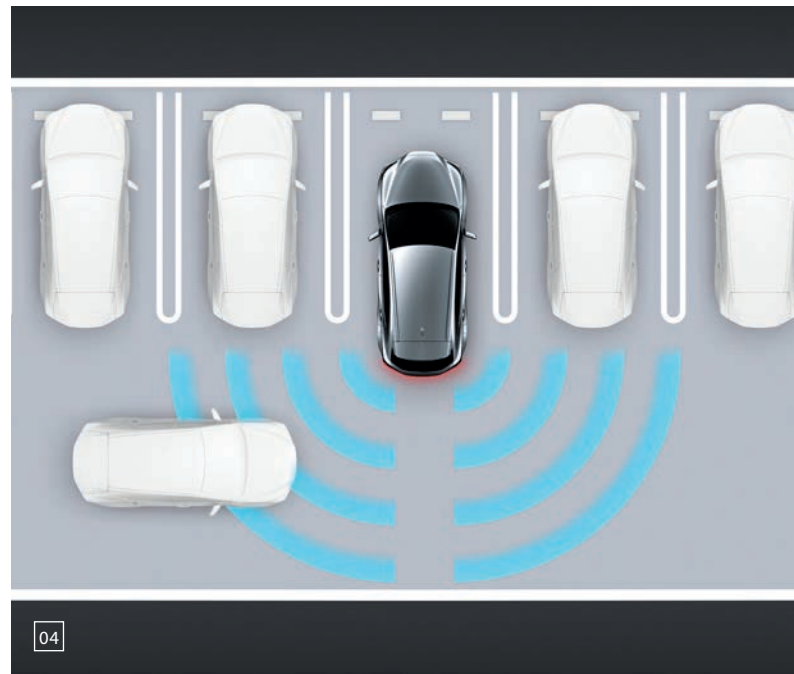

## 1. IZJEMNO MOČNA PLATFORMA

LBX je zgrajen na platformi GA-B, ki je bila dodatno izboljšana tako, da zagotavlja vse prednosti nizkega težišča, širokih kolotekov, kratkih previsov in zelo toge karoserije. Je tudi temelj vozniško zabavnega značaja avtomobila in pomaga pri uresničevanju filozofije Lexus Driving Signature. Z vsemi temi značilnostmi ustvarja naraven dialog med voznikom in avtomobilom, ki temelji na zaupanju, nadzoru in udobju.

## 2. LAHKA ZASNOVA

Zgornji del karoserije je okrepljen s strukturnim lepilom in številnimi varjenimi točkami (še posebno okoli odprtine zadnjih vrat). Okrepitve izboljšujejo torzijsko togost, medtem ko uporaba lahkih delov, kot sta aluminijast pokrov motorja in ulita smola za kolesne oboke in spodnje dele vrat, pomaga ohraniti nizko težišče in pripomore k učinkoviti porabi goriva. Osrednji stebrički in okrepitve odbijačev so izdelani iz lahkega, a močnega vroče stisnjene jekla. Položaj strešnih okrepitev omogoča uporabo tanjše strešne plošče, kar zagotavlja dodatno zmanjšanje teže.

## 3. DINAMIČNA URBANA VOŽNJA

Naši inženirji so ustvarili kompaktnega športnega terenca, ki ga v urbanem okolju odlikujeta okretnost in odzivnost. Avtomobil se ponaša z odlično vodljivostjo in stabilnostjo v ovinkih in med vožnjo v gostem mestnem prometu. Nastavitev bokov na 285 mm pomaga, da se voznik počuti bolj povezanega s svojim avtomobilom, hkrati pa med vožnjo v mestnem prometu ohranja odlično preglednost.

## 4. NAPREDNO VZMETENJE

Sistem vzmetenja s svojo zasnovo omogoča odzivno krmiljenje in majhen obračalni krog. Poleg tega pa sta izboljšana togost in odpornost proti stranskim silam. Sprednji del ima novo zasnovano tipa MacPherson, ki s svojo togostjo zagotavlja okretno upravljanje, dinamično vožnjo in udobje. Na zadnjem delu je torzijski nosilec, pri različici s štirikolesnim pogonom E-Four pa nastavitev z dvojnimi prečnimi vodili.

## 5. ODLIČNA AERODINAMIKA

Zračni tok nad avtomobilom je optimiziran s številnimi učinkovitimi detajli, kot so poravnane stranske letve, natančno profiliranje vogalov sprednjega odbijača in stranice zadnjega odbijača. Profil strehe z zadnjim spojlerjem in oblika zadnjih luči imajo prav tako pomembno vlogo pri aerodinamični učinkovitosti karoserijskega križanca LBX, ki ga odlikuje izjemno nizek količnik zračnega upora.

## 6. IZBIRA NAČINOV VOŽNJE

Prek 24,89-centimetrskega (9,8-palčnega) osrednjega zaslona je mogoče izbirati tudi med različnimi načini vožnje in tako optimizirati učinkovitost vozila.

## 7. POMOČ PRI SPELJEVANJU NA KLANCU

Sistem za pomoč pri speljevanju v klanec vzdržuje zavorni tlak in preprečuje, da bi se vozilo med speljevanjem na klanecu premaknilo nazaj. Sistem tudi zmanjšuje vrtenje koles na spolzkih klanecih.

## 8. SISTEM ZA NADZOR POLOŽAJA VOZILA PRI ZAVIRANJU

LBX je prvo vozilo v svojem razredu, ki uporablja sistem za nadzor položaja vozila pri zaviranju (Vehicle Posture Braking Control). To zagotavlja samodejno uravnoteženje sprednje in zadnje zavorne sile za zmanjšanje nagibanja pri zaviranju in zavijanju. Poleg ohranjanja stabilnosti avtomobila tudi filtrira tresljuje in tako pomaga ohraniti udobno vožnjo.

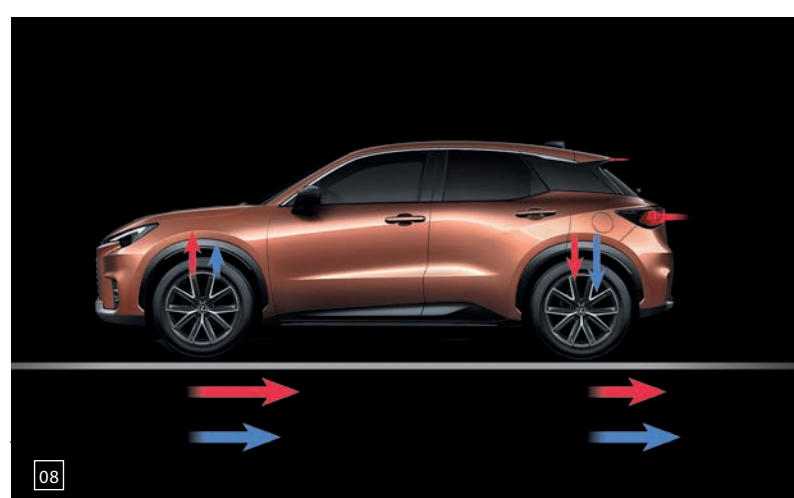
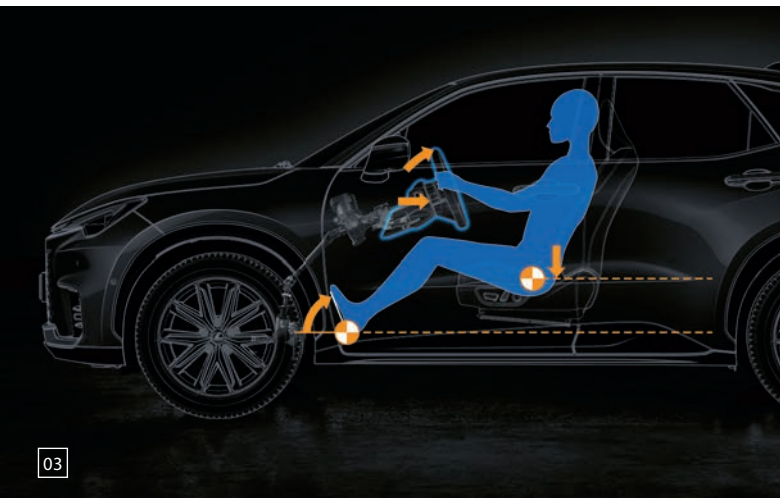
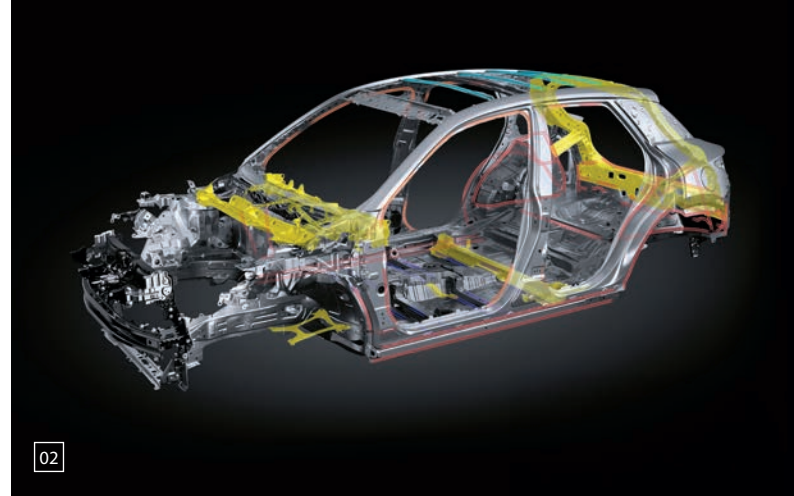

## 1. ZAŠČITA PRTLJAŽNEGA PROSTORA

### ZAŠČITA HRBTIŠČ SEDEŽEV

Kadar so hrbtišča sedežev zložena za prevoz daljših predmetov, jih posebna zaščita varuje pred umazanijo in razlitjem, hkrati pa njihova protizdrsna površina preprečuje premikanje in drsenje po prtljažnem prostoru.

### OBLOGA PRTLJAŽNIKA

Obloga prtljažnika, ki je prilagojena velikosti prtljažnika vašega avtomobila, zagotavlja zaščito pred umazanijo in razlitjem, poleg tega pa ima posebno protizdrsno površino, ki preprečuje premikanje prtljage.

## 2. ZAŠČITA

### ZAŠČITNA FOLIJA

Zaščitna folija zagotavlja dolgotrajno zaščito najbolj občutljivih delov vašega avtomobila pred vsakodnevnimi poškodbami. Ko so zaščitne folije nalepljene na površino avtomobila, so skorajda nevidne.

### PREPROGA ZA PRTLJAŽNI PROSTOR

Preproga prtljažnika s svojo močno in praktično zasnovo omogoča odlično zaščito prtljažnega prostora.

### USNJENA TALNA PREPROGA

Premijske zaščitne preproge so izdelane iz tako imenovanega acovelourja, ki absorbira zvok. S svojo obliko se povsem prilegajo površini tal. Voznikova preproga je opremljena z dvojnimi varnostnimi zatiči, ki preprečujejo zdrs.

## 3. STILSKI PAKET

Črn strojno obdelan zaključek in zasnova s petimi dvojnimi kraki ustvarjata atraktiven videz urbane prefinjenosti.

### STRANSKI PRAGОВI

Stranski pragovi poudarjajo profil vašega avtomobila ter ustvarjajo eleganten in mogočen videz.

## 4. PAKET ZA PREVOZ

### STREŠNI NOSILCI

Aluminijasti strešni nosilci so opremljeni s ključavnico. Njihova namestitev je preprosta in pomeni varno osnovo za širok nabor posebnih dodatkov, kot je tudi strešni kovček M.

### STREŠNI KOVČEK M

Strešni kovček ponuja dovolj dodatnega prostora za smuči, snežne deske in drugo opremo, ki jo boste potrebovali na počitnicah. Opremljen je s ključem, ki ga ni mogoče odstraniti, dokler niso zaprte vse točke zaklepanja. Na voljo je tudi preprost dostop z obeh strani.

### VERTIKALNO SNEMLJIVA VLEČNA KLJUKA

Vertikalno snemljiva vlečna kljuka ima trdno protikorozijsko površino in je zasnovana za preprost priklop in odklop vlečne krogle.

## 5. ZAŠČITA ZA PSA

Idealen dodatek za tiste, ki v avtomobilu redno prevažate pasjega domačega ljubljence. Med vožnjo bo vedno varno na svojem mestu.



01



02

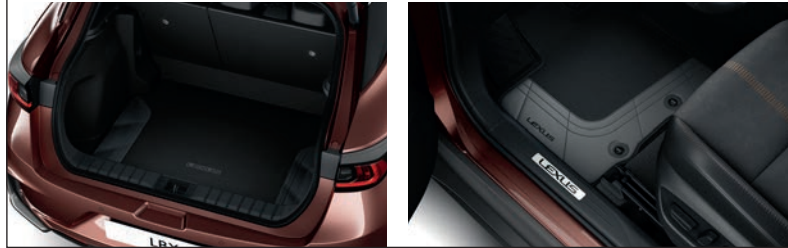

03



04

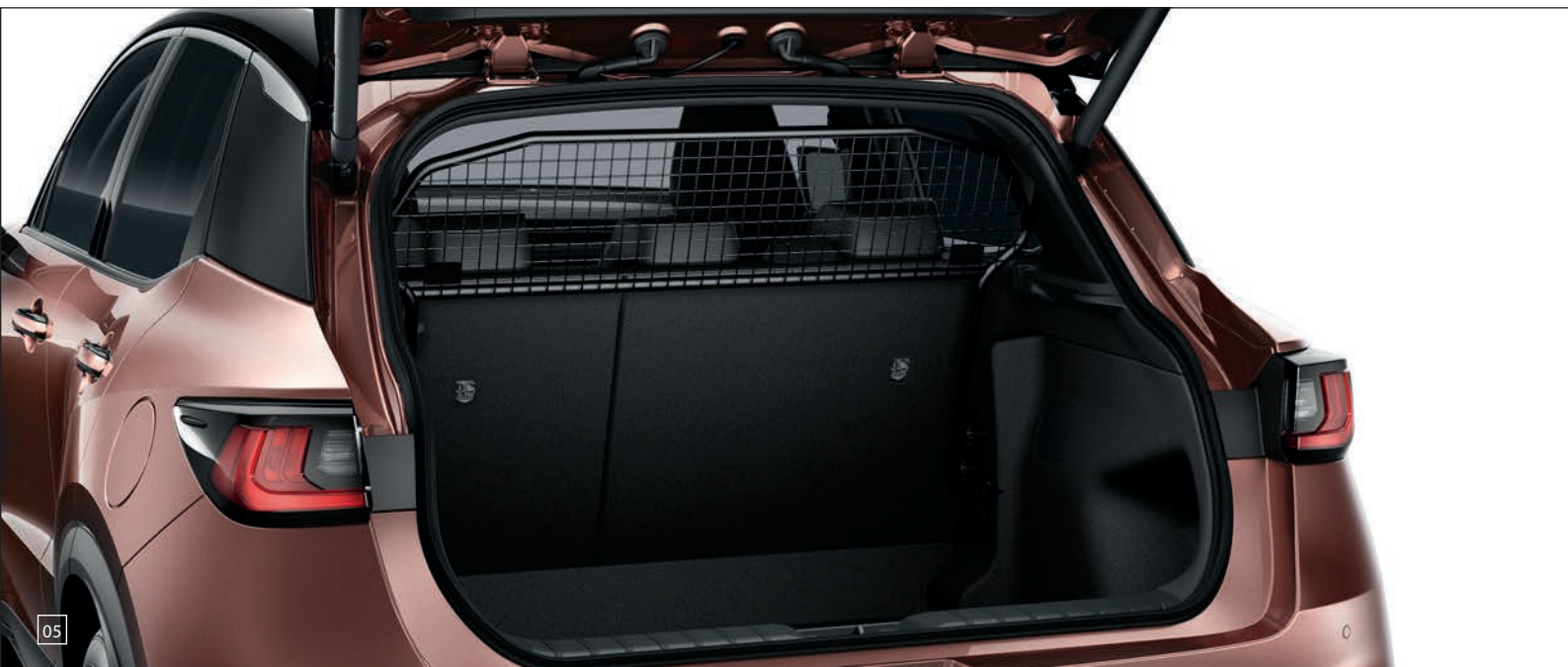

05

## TEHNIČNI PODATKI

MOTOR	LBX SPREDNJI POGON (ŠTIRIKOLESNi POGON AWD)
Prostornina (cm <sup>3</sup> )	1490
Valji/ventil:	L3 / 12
Največja moč (konjske moči pri obratih):	5500
Največja moč (kW pri obratih):	67 pri 5500
Največji navor (Nm pri obratih):	120 pri 3600–4800
<b>ELEKTROMOTOR</b>	
Vrsta:	AC s sinhronim permanentnim magnetom/(AC s sinhronim permanentnim magnetom/asinhroni, indukcijski)
Največja moč (konjske moči) spredaj/zadaj:	94/–(94/6,4)
Največja moč (kW) spredaj/zadaj:	69/–(69/4,7)
Največji navor (Nm) spredaj/zadaj:	185/–(185 / 52)
<b>MENJALNIK</b>	
Vrsta	Elektronski neskončnostopenjski menjalnik
Pogon	sprednji pogon (E-FOUR)
<b>SKUPNA SISTEMSKA MOČ</b>	
Skupna moč (konjske moči)	136
Skupna moč (kW):	100
<b>ZMOGLJIVOST</b>	
Največja hitrost (km/h):	170
Pospešek 0–100 km/h (s)	9,2 (9,6)
<b>PORABA GORIVA<sup>2</sup> (l/100 km)</b>	
Kombinirana	4,7–4,4 (5,0–4,6)
<b>EMISIJE CO<sub>2</sub> (g/km)</b>	
Kombinirana	107 - 100 (113 - 105)
<b>EMISIJSKI STANDARD<sup>2</sup></b>	
Euro razred	EURO 6e
<b>TEŽA (kg)</b>	
Največja dovoljena teža	1755 (1820)
Teža (min.–max.)	1280 - 1350 (1365 - 1415)
<b>PROSTORNINA</b>	
Prostornina prtljažnega prostora s sedeži v pokončnem položaju <sup>3</sup> (l):	332/330 (255/253)
Prostornina prtljažnega prostora s sedeži v zloženem položaju <sup>3</sup> (l):	994/992
Prostornina rezervoarja za gorivo (l):	36
Vlečna zmogljivost brez zavor <sup>4</sup> (kg):	650
Vlečna zmogljivost z zavorami <sup>4</sup> (kg):	750

<sup>1</sup> Bencinski in elektromotor skupaj.

<sup>2</sup> Vrednosti porabe goriva in emisij CO<sub>2</sub> se merijo v nadzorovanem okolju na reprezentativnem proizvodnem modelu, skladno z zahtevami nove evropske uredbe WLTP EC 2017/1151 in njenimi veljavnimi spremembami. Za vsako posamezno konfiguracijo vozila se lahko na podlagi naročene dodatne opreme izračunajo končni električni doseg in vrednosti porabe električne energije. Vrednosti električnega doseg in porabe električne energije vašega vozila se lahko razlikujejo od izmerjenih ali izračunanih vrednosti. Na električni doseg avtomobila in porabo električne energije vplivajo tudi način vožnje in tudi drugi dejavniki, kot so razmere na cesti, promet, stanje vozila, tlak v pnevmatikah, obremenitev, število potnikov ... Več informacij o metodi WLTP je na voljo na naslednji povezavi: [www.lexus.eu/wltp#nedc](http://www.lexus.eu/wltp#nedc).

<sup>3</sup> Podatki o prostornini prtljažnega prostora so podani skladno z metodo VDA. Vsi navedeni podatki vključujejo največjo odlagalno površino pod tlemi v prtljažnem prostoru. Kapaciteta prtljažnega prostora se lahko razlikuje glede na različice. Prvi podatek se nanaša na različice, ki so opremljene z avdiosistemom s 6 zvočniki, drugi podatek pa se nanaša na različice, ki so opremljene z avdiosistemom Mark Levinson® s 13 zvočniki. Podatki za modele AWD veljajo za vse različice na trgih, na katerih so opremljene z rezervnimi pnevmatikami.

<sup>4</sup> Vlečna zmogljivost ne vključuje standardne vlečne kljuge ali druge vlečne opreme.

Tehnični podatki, prikazani v tej brošuri, temeljijo na najnovejših razpoložljivih informacijah v času tiskanja. Pridrujemo si pravico do sprememb tehničnih podatkov brez predhodnega obvestila.

Dodatne tehnične podatke, vključno z morebitnimi posodobitvami, lahko najdete na [www.lexus.si](http://www.lexus.si)

# TEHNIČNI PODATKI

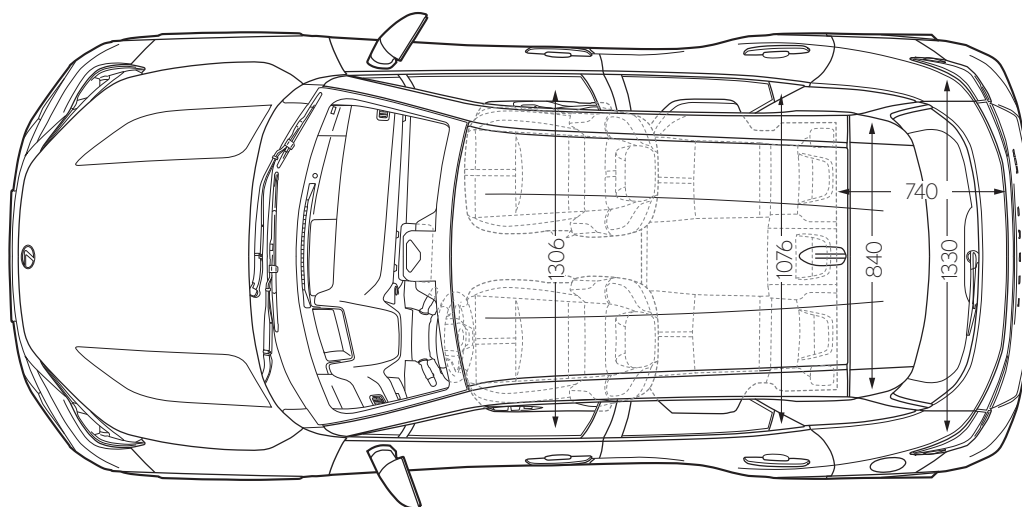
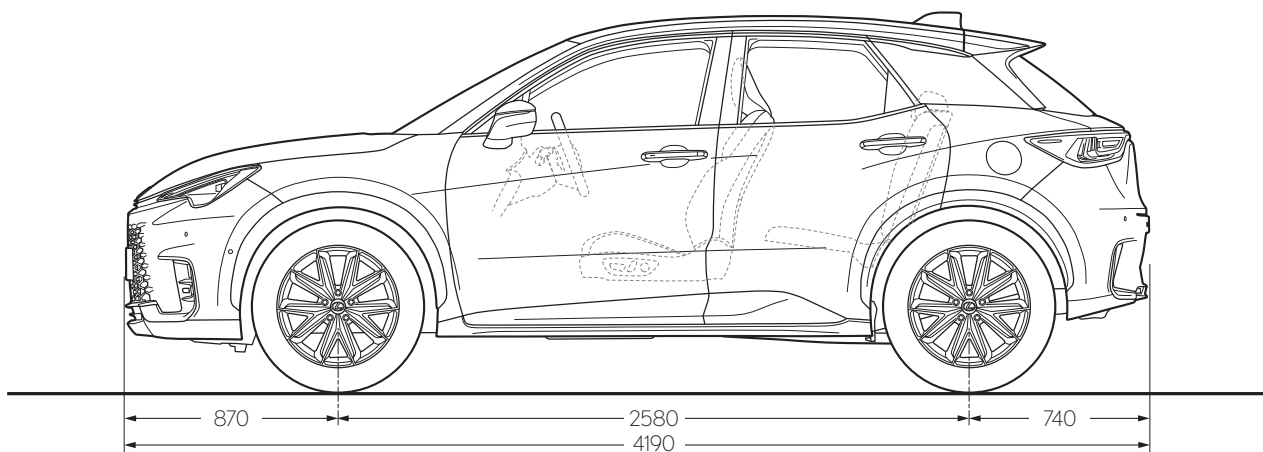
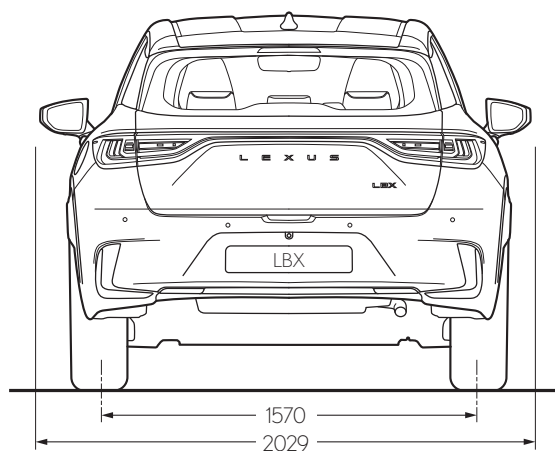
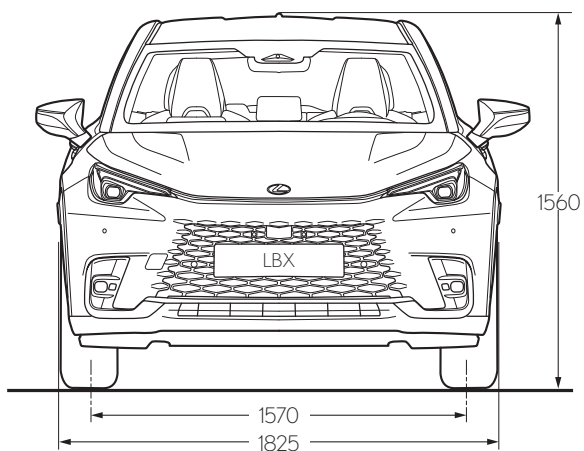

Opozorilo: vsi podatki so prikazani v milimetrih.

# POSTANITE NAŠ GOST.

## SOVOJE STRANKE GOSTIMO PO NAČELIH STARODAVNEGA JAPONSKEGA GOSTOLJUBJA.

Beseda omotenaši v japonskem jeziku označuje gostoljubnost in vljudno postrežbo. Gre za precej več kot odličnost storitev. To je starodavna filozofija, ki se osredotoča na potrebe gostov, še preden se te sploh pojavijo. Skladno z načeli filozofije omotenaši tudi mi načrtujemo in izdelujemo avtomobile znamke Lexus.

Naš odnos se nikakor ne konča v trenutku, ko svoje novo vozilo odpeljete iz našega razstavno-prodajnega salona. Vrhunsko spoštljivih storitev boste deležni v celotni življenjski dobi avtomobila. Želimo, da se v vsakem trenutku počutite kot naši cenjeni gosti. Ne glede na to, ali ste zasebni voznik ali poslovni uporabnik, boste ob vsakem obisku našega salona ali servisa doživeli storitve v slogu omotenašija. Naši prijazni uslužbenci vas bodo sprejeli, kot da bi bili gosti v njihovem domu. Medtem ko boste čakali, da naši strokovno usposobljeni tehniki opravijo svoje delo, vam bomo postregli z osvežilnimi pijačami in prigrizki, ponudili vam bomo najnovejše časopise, ves čas pa bo na voljo tudi hitra povezava s svetovnim spletom, prek katere boste lahko opravili svoje službene obveznosti.

### BREZSKRBNOST S STORITVIJO LEXUS RELAX\*

Storitev Lexus Relax vam zagotavlja popolno brezskrbnost tudi po poteku garancije proizvajalca. Vsakič, ko boste vozilo servisirali pri nas, vam bomo garancijo podaljšali za 12 mesecev.

### PREPROSTA MOBILNOSTNA REŠITEV LEXUS EASY\*

Od financiranja do zavarovanja, vzdrževanja in celo pnevmatik. Lexus Easy je prilagodljiva mobilnostna rešitev, ki ponuja preprost način uporabe vozila. Ker Lexus ni edinstven samo zaradi svojih tehnično dovršenih avtomobilov. Gre za filozofijo, ki se prepleta skozi vse, kar počnemo. Lastništvo avtomobila povzdiguje v doživetje, zaradi katerega se počutite posebne. Tako kot se za dragocenega gosta spodobi.

\* Storitvi Lexus Relax in Lexus Easy nista na voljo na vseh trgih. O razpoložljivosti na vašem trgu se pozanimajte pri svojem lokalnem pooblaščenem trgovcu znamke Lexus.







# NA SPLETU LAHKO ODKRIJETE ŠE VEČ.

Več informacij o novem športnem terencu LBX je na voljo na spletu, na katerem lahko svoj novi avtomobil celo rezervirate. Vzemite si čas in raziščite, kateri paket opreme najbolj ustreza vašemu življenjskemu slogu, seznanite se z našimi vrhunskimi storitvami in možnostjo financiranja ter se prijavite na naše novice. Če vas zanima, kakšen je občutek med vožnjo z novim LBX, se lahko naročite na testno vožnjo.

[www.lexus.si](http://www.lexus.si)

## Lexus Ljubljana

Leskoškova c. 1 (lokacija BTC), 1000 Ljubljana  
[info@lexus-ljubljana.si](mailto:info@lexus-ljubljana.si), 01 200 79 40

do  
**10** | LET  
JAMSTVA

© 2024 Lexus Europe\* si pridržuje pravico do spremembe vseh podrobnosti tehničnih podatkov in seznamov opreme brez predhodnega obvestila. Prav tako se lahko spremenijo podrobnosti o tehničnih podatkih in opremljenosti na posameznem lokalnem trgu. O tovrstnih spremembah v vaši državi se pozanimajte pri svojem lokalnem pooblaščenem prodajalcu znamke Lexus.

Opomba: vozila na slikah in podrobni tehnični podatki, ki so navedeni v tej brošuri, se lahko razlikujejo od modela in opreme, ki je na voljo v vaši državi. Barva karoserije vozila se lahko nekoliko razlikuje od različice, ki je prikazana na fotografijah v tej brošuri.

Za več informacij obiščite našo spletno stran [www.lexus.si](http://www.lexus.si).

Skrb za okolje je prednostna naloga družbe Lexusa. Sprejemamo številne ukrepe za zmanjševanje vplivov na okolje v celotnem življenjskem ciklu naših avtomobilov. Vaš izbrani trgovec vam bo z veseljem posredoval več informacij o našem ravnanju z vozili, ko dosežejo konec svoje življenjske dobe.

\* Lexus Slovenija je divizija družbe Toyota Motor Europe NV/SA.

Tiskano v Evropi, 2024

 **LEXUS**  
EXPERIENCE AMAZING